



Arbeidsnotat
2019:11

Det andre året

Gjennomføring av videregående opplæring i Østfold 2016-2019
Delrapport 2



Eifred Markussen

Arbeidsnotat
2019:11

Det andre året

Gjennomføring av videregående opplæring i Østfold 2016-2019
Delrapport 2



Eifred Markussen

Arbeidsnotat 2019:11

Utgitt av Nordisk institutt for studier av innovasjon, forskning og utdanning (NIFU)
Adresse Postboks 2815 Tøyen, 0608 Oslo. Besøksadresse: Økernveien 9, 0653 Oslo.

Prosjektnr. 20726

Oppdragsgiver Østfold fylkeskommune
Adresse Postboks 220, 1702 Sarpsborg

Foto Shutterstock

ISBN 978-82-327-0397-5
ISSN 1894-8200 (online)



Copyright NIFU: CC BY-NC 4.0

www.nifu.no

Forord

NIFU gjennomfører et fireårig prosjekt hvor vi følger elevene som begynte i videregående opplæring i Østfold fylkeskommune i august 2016 gjennom videregående opplæring. Elevene skal følges ut skoleåret 2018-2019, og inn i den første høsten i skoleåret 2019-2020. Formålet med prosjektet er å etablere en bedre forståelse av hva som forklarer kompetanseoppnåelse. Videre er formålet å bidra til bedre gjennomføring av videregående opplæring i Østfold.

Dette er den andre rapporteringen fra prosjektet, delrapport 1 ble utgitt tidlig i 2018. Prosjektets sluttrapport vil foreligge i vårsemesteret 2020.

Prosjektet er finansiert av og gjøres på oppdrag for Østfold fylkeskommune.

Prosjektleder takker direktør Sveinung Skule og forskningsleder Roger André Federici for kvalitetssikring av dette arbeidsnotatet.

Ved NIFU gjennomføres prosjektet av forsker Eifred Markussen. Han takker Einar Wium, Erik Bråthen, Kristin St. Hilaire, Mariann Aas, Øistein Ørseng og Mathis A. Andersen for samarbeidet i prosjektet. Prosjektleder takker også alle i Oppfølgingstjenesten i Østfold som har gjennomført intervjuer med unge som har avbrutt videregående opplæring. Og sist, men ikke minst, en stor takk til de ungdommene som har stilt opp for intervju.

Oslo, 21. juni 2019

Sveinung Skule
direktør

Roger André Federici
forskningsleder

Innhold

Sammendrag	6
1 Innledning.....	9
2 Gjennomføring og resultater etter det andre året i videregående skole.....	10
2.1 Gjennomføring av to år i videregående skole	10
2.2 Fullføring av videregående skole etter to år	12
2.2.1 Små forskjeller mellom jenter og gutter etter to år	13
2.2.2 Sterk sammenheng mellom grunnskolekarakterer og kompetanseoppnåelse etter to år i videregående	14
2.2.3 Sterk sammenheng mellom fravær i tiende klasse og kompetanseoppnåelse etter to år i videregående	15
2.2.4 Tydelig sammenheng mellom fravær på ulike trinn.....	17
2.2.5 Stor variasjon i kompetanseoppnåelse etter to år i videregående skole etter elevenes ungdomsskole	18
2.2.6 Kompetanseoppnåelse etter bokommune.....	21
2.2.7 Stor variasjon i kompetanseoppnåelse etter to år etter utdanningsprogram	22
2.2.8 Kompetanseoppnåelse på de videregående skolene.....	24
2.2.9 Kompetanseoppnåelse etter innfrielse av førsteønske Vg1	25
2.3 Karakterer fra andre året i videregående skole.....	27
2.3.1 Karakterutvikling fra ungdomsskolen til videregående skole	27
2.3.2 Karakterer etter to år i videregående skole etter nivå og hovedretning.....	31
2.3.3 Karakterer etter to år i videregående skole etter fravær i tiende klasse	32
2.3.4 Karakterutvikling på de videregående skolene i Østfold.....	33
2.3.5 Gjennomsnittskarakterer andre år i videregående skole etter hvilken ungdomsskole elevene gikk på.....	39
2.3.6 Sammenheng mellom karakterer fra år to og kompetanseoppnåelse etter år to	41

2.4	De som har sluttet.....	41
2.4.1	Elevenes vei ut av, inn i og gjennom to år i videregående skole.....	42
2.4.2	Hvorfor sluttet ungdommene?	43
3	Overgang til det tredje året i videregående opplæring.....	50
3.1.1	Fra andre til tredje år	50
3.1.2	Situasjonen i desember det tredje året.....	52
3.1.3	Skole elevene gikk på i desember det tredje året.....	53
3.1.4	De 231 som var utenfor.....	54
4	Oppsummering, drøfting og noen forslag.....	57
4.1.1	Kunnskapsgrunnlaget fra grunnskolen betyr mye.....	57
4.1.2	Skoleengasjement har stor betydning	58
4.1.3	Kjønnsforskjeller i prestasjoner opprettholdes.....	59
4.1.4	Varierende undervisningskvalitet?.....	59
4.1.5	For mange slutter etter yrkesfaglig Vg2.....	60
4.1.6	Flest sluttere oppgir skoleeksterne forklaringer	61
4.1.7	Hva kan fylkeskommunen og de videregående skolene gjøre?.....	61
	Referanser.....	63

Sammendrag

NIFU gjennomfører en studie hvor vi følger elever som begynte i videregående skole i Østfold i august 2016 gjennom tre og et halvt år i videregående opplæring. Formålet med studien er å kartlegge og forklare ungdommenes kompetanseoppnåelse, om de fullfører og består eller ikke, og at denne kunnskap kan brukes i et arbeid som bidrar til at flere fullfører og består videregående opplæring.

Dette er delrapport 2 i studien. Her følges elevene gjennom år to og inn i det tredje året i videregående opplæring. For å få et fullgodt bilde av elevene vi følger og deres vei gjennom to år i videregående og inn i starten på det tredje, anbefaler vi at denne rapporten leses i sammenheng med den første delrapporten. Sluttrapporten kommer i vårsemesteret 2020.

Små forskjeller i kompetanseoppnåelse etter to år mellom gutter og jenter

Etter to år i videregående skole var 95,3 prosent av elevene innenfor og 4,7 prosent utenfor videregående opplæring. På yrkesfag var 8,6 prosent av jentene og 7,4 prosent av guttene utenfor, og på studieforberevende var 2,1 prosent av jentene og 2,0 prosent av guttene utenfor.

Ikke alle som har gjennomført to år, har bestått. Blant elevene på studieforberevende har 81 prosent av alle, likt for jenter og gutter, bestått både Vg1 og Vg2 etter to år. På yrkesfag gjelder det 63 prosent av alle, 65 prosent av jentene og 61 prosent av guttene.

Konklusjonen er at det er ubetydelige forskjeller i kompetanseoppnåelse etter to år mellom jenter og gutter, både på yrkesfag og studieforberevende, men det er stor forskjell i kompetanseoppnåelse mellom elevene på studieforberevende og yrkesfag, både for jenter og gutter.

Kjønnsforskjeller i prestasjoner opprettholdes

Jentene på studieforberevende hadde 0,34 og 0,33 karakterpoeng høyere gjennomsnittskarakter enn guttene fra henholdsvis tiende klasse og andre år i

videregående, dvs. at forskjellen er uendret etter to år i videregående. Jentene på yrkesfag hadde 0,32 og 0,46 karakterpoeng høyere gjennomsnittskarakter enn guttene fra henholdsvis tiende klasse og andre år i videregående, dvs. at forskjellen øker noe i jentenes favør gjennom to år i videregående.

Når vi sammenligner gutter og jenter med like karakterer fra tiende klasse, er det små forskjeller i prestasjonsnivå, både på yrkesfag og studieforberedende og i første og andre år i videregående. I noen tilfeller gjør guttene det litt bedre enn jentene og i andre tilfeller er det motsatt.

Konklusjonen er at karakterforskjellene mellom gutter og jenter fra grunnskolen opprettholdes, men at forskjellene, til tross for noe økning mellom jenter og gutter på yrkesfag, ikke forsterkes vesentlig gjennom to år i videregående.

Kunnskapsgrunnet fra grunnskolen betyr mye

Vi finner sterk og tydelig sammenheng mellom elevenes kunnskapsgrunnlag fra grunnskolen, målt med karakterer fra tiende klasse, og resultater i videregående opplæring. Jo bedre karakterer fra tiende klasse, jo bedre kompetanseoppnåelse og karakterer etter to år i videregående skole. Jo lavere karakterer fra tiende klasse, jo større andel sluttere og jo lavere karakterer etter år to i videregående skole. Disse tydelige sammenhengene gjelder både gutter og jenter på studieforberedende og yrkesfag. Funnene er sammenfallende med funn fra omfattende nasjonal og internasjonal forskning gjennom flere tiår. Vi anbefaler at fylkeskommunen og de videregående skolene i større grad benytter denne kunnskapen for å identifisere unge med svakt faglig grunnlag med tanke på forebygging.

Skoleengasjement har stor betydning

Vi finner at økt skoleengasjement, målt med bl.a. innfrielse av førsteønske og lavt fravær, har sterk positiv sammenheng med kompetanseoppnåelse og karakterer etter to år i videregående. Dette er i tråd med omfattende nasjonal og internasjonal forskning. Vi anbefaler at fylkeskommunen og de videregående skolene i større grad benytter denne kunnskapen for å identifisere unge med redusert skoleengasjement med tanke på forebygging.

Variierende undervisningskvalitet?

Det er betydelige forskjell i resultater og prestasjoner etter to år i videregående avhengig av hvilken ungdomsskole elevene har gått på: Andelen som har bestått både Vg1 og Vg2 etter to år varierer med over 20 prosentpoeng, og gjennomsnittskarakterene etter to år i videregående varierer rundt 0,8 karakterpoeng.

Det er også forskjell i andelen som har fullført og bestått både Vg1 og Vg2 etter to år avhengig av hvilken videregående skole elevene har gått på: Andelen varierer med 26 prosentpoeng på yrkesfag og 12 prosentpoeng på studieforbereende.

Konklusjonen er at det er betydelig variasjon i prestasjoner og resultater etter to år i videregående avhengig av hvilken ungdomsskole og videregående skole elevene hadde gått på.

Denne variasjonen kan ha mange forklaringer. Vi fremmer en hypotese om at noe av variasjonen skyldes varierende undervisningskvalitet på de enkelte ungdomsskolene og videregående skolene i Østfold. Dersom det er slik, er det svært bekymringsfullt. Denne studien har ikke data for å undersøke dette, og vi anbefaler et eget forskningsprosjekt.

For mange slutter etter yrkesfaglig Vg2

Nesten sju prosent av vårt utvalg var utenfor videregående opplæring i desember i det tredje skoleåret. Over halvparten av disse har sluttet i overgangen fra år to til år tre. Hver fjerde av de som var utenfor hadde bestått Vg1 og Vg2, og var dermed i en posisjon til å fortsette i videregående det tredje året og sikte mot en studie- eller yrkeskompetanse. Dette funnet er i overensstemmelse med tidligere forskning som har vist at det er flere som slutter mellom skoleår enn i skoleår, og at det som særlig bidrar til dette er avbrudd etter yrkesfaglig Vg2. Vi anbefaler at fylkeskommunen og de videregående skolene setter i verk tiltak med tanke på å sikre at alle yrkesfagelever som har fullført og bestått Vg1 og Vg2, både de som ikke får og de som ikke ønsker læreplass, ikke avbryter utdanningen og at de får et reelt utdanningstilbud det tredje året i videregående opplæring.

Flest slutter av skoleeksterne årsaker

45 prosent av de som var utenfor i desember det tredje året med kjent begrunnelse, oppga skoleinterne forklaringer som at de var skolelei, hadde valgt feil, eller at de ikke var kommet inn på førsteønske.

55 prosent forklarte sluttingen med skoleeksterne forklaringer, og to av tre av disse forteller om psykiske vansker eller angst, fysisk sykdom eller personlige vansker. Det er altså flere som gir skoleeksterne enn skoleinterne forklaringer på at de slutter, og flertallet av disse oppgir at de har psykiske vansker og angst.

Den store forekomsten av skoleeksterne forklaringer gjør også at man kan reise spørsmål ved om skolen og lærerne har tilstrekkelig kompetanse til å sette i verk de riktige tiltakene for å forsøke å holde ungdom som oppgir skoleeksterne forklaringene på avbrudd, inne i videregående skole, eller om andre yrkesgrupper med en annen kompetanse bør jobbe med disse ungdommene for å holde dem i skolen.

1 Innledning

Dette arbeidsnotatet er delrapport 2 i en studie av Gjennomføring av Videregående opplæring i Østfold. Delrapport 1, *Det første året*, ble utgitt tidlig i 2018.

I den første delrapporten omtalte vi bakgrunnen og den utdanningspolitiske konteksten for prosjektet og vi beskrev datagrunnlaget. Vi beskrev utvalget, så på de unges bakgrunn og vi omtalte tida deres i det første året i videregående skole. Videre presenterte vi analyser av de unges resultater (fullføring og karakterer) fra det første året i videregående skole, og vi så nærmere på de som hadde avbrutt videregående skole. Til slutt så vi på overgangen til det andre året i videregående.

I dette arbeidsnotatet, som altså er en underveisrapportering, følger vi elevene videre, og formålet er å undersøke, analysere og beskrive:

- Gjennomføring av og resultater etter det andre året i videregående skole
- Overgangen til det tredje året i videregående opplæring

Dette gjør vi i kapittel 2 og 3, og i kapittel 4 drøfter vi funn og peker på noen mulige tiltak for forbedringer basert på våre analyser og funn.

I dette notatet presenteres resultatene av analysene som frekvens og krystabeller. I sluttrapporten, hvor datasettet blir supplert med sentrale variabler som foreldres utdanning, hvem de unge bor sammen med, samt de unges og foreldrenes innvandrersstatus, vil vi presentere multivariate analyser av hvilke forhold som kan forklare kompetanseoppnåelse etter tre år i videregående opplæring.

Ved lesing av dette arbeidsnotatet er det viktig å huske at dette er delrapport 2 i et prosjekt hvor det allerede foreligger en delrapport og hvor sluttrapporten presenteres våren 2020. Det som er presentert i første delrapport, bl.a. bakgrunnsdata om elevene (jf. avsnitt 2 over), gjentas derfor ikke her. De endelige resultatene etter tre år i videregående opplæring, presenteres først i sluttrapporten.

For å få et fullgodt bilde av de elevene vi følger og deres vei gjennom to år i videregående og inn i starten på det tredje, anbefaler vi derfor at denne rapporten leses i sammenheng med den første delrapporten.¹

¹ Den første delrapporten kan lastes ned her <https://nifu.brage.unit.no/nifu-xmlui/bits-tream/handle/11250/2477664/NIFUarbeidsnotat2017-11.pdf?sequence=1&isAllowed=y>

2 Gjennomføring og resultater etter det andre året i videregående skole

I dette kapitlet skal vi se på de unges gjennomføring av de to første årene i videregående skole, samt hvilke resultater de har oppnådd etter to år.

2.1 Gjennomføring av to år i videregående skole

Vi starter med å se på gjennomføring av videregående skole gjennom to år, uavhengig av oppnådde resultater (figur 2.1).

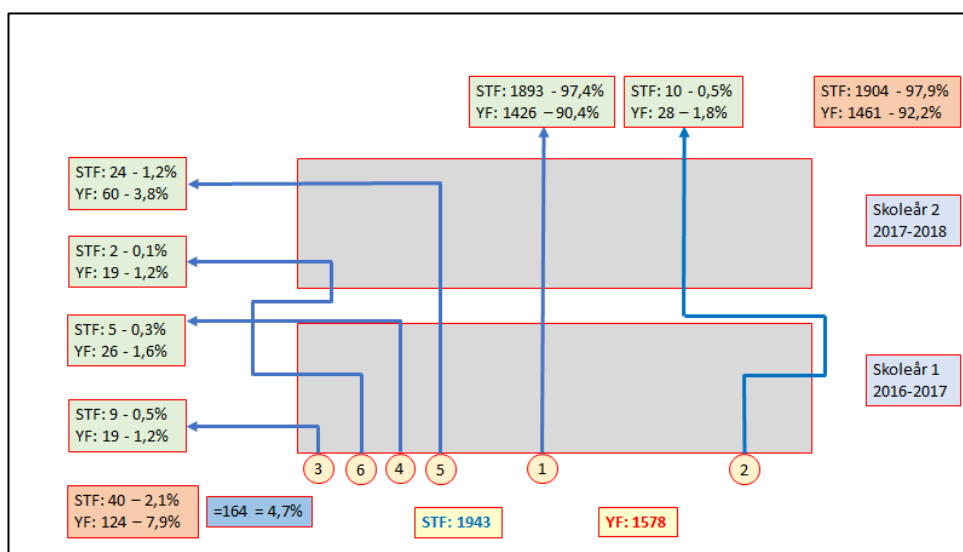

Figur 2.1. Gjennomføring av to år i videregående skole

Vi har fulgt 3521² ungdommer som gikk ut av grunnskolen i Østfold våren 2016 og begynte i en videregående skole i Østfold i august samme år: 1943 av disse elevene begynte på et studieforbereende (STF) og 1578 på et yrkesfaglig

² I delrapport 1 rapportert vi om 3570 elever. Nå rapporterer vi om 3521, dvs. 49 færre elever. 14 av disse er tatt ut av datamaterialet fordi vi har omdefinert målgruppen, slik at unge med bokommune eller avgiverskole utenfor Østfold ikke lenger er inkludert. Én har trukket seg fra undersøkelsen. Vi har også tatt ut 34 personer som ikke begynte i videregående skole skoleåret 2016-2017. Det betyr at vi følger ungdom som gikk ut av en ungdomsskole i Østfold og begynte på en videregående skole i Østfold i august 2016.

utdanningsprogram (YF). Om elevene er studieforberedende- eller yrkesfagelev bestemmes av tilbudet de startet på år en i videregående. Noen har byttet fra år en til år to, men dette gjelder bare 38 yrkesfagelever som har byttet til studieforberedende og 43 elever som har gått motsatt vei. Vi tar derfor utgangspunkt i det utdanningsprogrammet de begynte på det første året. Vi vil ved hjelp av figur 2.1 beskrive ungdommenes vei gjennom de to skoleårene 2016-2017 og 2017-2018. De grå boksene illustrerer de to skoleårene. Vi presiserer at figuren kun illustrere gjennomføring, altså hvilke veier de unge har gått. Figuren sier ikke noe om resultater (fullføring og karakterer). Det kommer vi tilbake til.

De unge har beveget seg gjennom disse to årene på seks ulike måter (tallene refererer til nummereringen av ulike «løyper» i figur 2.1).

1. Rett gjennom. Disse ungdommene begynte i videregående skole i august 2016, de har vært der hele tiden, og var fortsatt der ved slutten av det andre skoleåret, våren 2018. Dette gjelder 97,4 prosent av elevene på studieforberedende og 90,4 prosent av elevene på yrkesfag. Det er altså sju prosentpoeng flere blant elevene på studieforberedende enn på yrkesfag som etter to år har vært i videregående opplæring begge årene.
2. Omvelgerne. Dette er ungdommer som begynte i videregående skole i august 2016. De sluttet i løpet av det første skoleåret, men begynte igjen neste skoleår. Dette skoleåret gjennomførte de og var fortsatt i videregående opplæring ved slutten av det andre skoleåret. Dette gjelder små andeler og er få elever; 10 elever på studieforberedende og 28 på yrkesfag (0,5 og 1,8 prosent av alle studieforberedende- henholdsvis yrkesfagelevne i undersøkelsen).
3. Førsteårs-sluttere. Disse begynte i videregående skole i august 2016, avbrøt i det første skoleåret og har ikke kommet tilbake til videregående skole før det andre året var ferdig. Også denne gruppen er liten, og utgjøres av ni elever på studieforberedende og 19 på yrkesfag (0,5 og 1,2 prosent).
4. Første-overgangs-sluttere. Dette er ungdommer som har gjennomført første året for så ikke fortsette i det andre året. Dette gjelder fem elever på studieforberedende og 26 på yrkesfag (0,3 og 1,6 prosent).
5. Andreårs-sluttere. Disse ungdommene, som har gjennomført første år, fortsatt i andre år, men sluttet før andre år var ferdig, er den største slutter-gruppen: 24 elever på studieforberedende og 60 på yrkesfag (1,2 og 3,8 prosent av alle studieforberedende- henholdsvis yrkesfagelevne i undersøkelsen).
6. Dobbelt-sluttere. Dette er unge som begynte i august 2016, sluttet i det første skoleåret, begynte igjen og sluttet for andre gang i skoleåret 2017-2018. Dette gjelder to elever på studieforberedende og 19 på yrkesfag (0,1 og 1,2 prosent).

Dette betyr:

- 92,2 prosent av yrkesfagelevne og 97,9 prosent av studieforbereendelevne var i videregående opplæring ved slutten av det andre skoleåret. Henholdsvis 1,8 og 0,5 prosentpoeng av disse begynte år en, sluttet og begynte igjen i år to.
- I alt 40 elever på studieforbereende – tilsvarende 2,1 prosent av elevene her – har avbrutt videregående opplæring, og var utenfor ved slutten av år to.
- I alt 124 elever på yrkesfag – tilsvarende 7,9 prosent av elevene her – har avbrutt videregående opplæring, og var utenfor ved slutten av år to.
- I alt var 164 elever utenfor videregående opplæring ved slutten av år to, noe som tilsvarer 4,7 prosent av vårt utvalg.

Vi har over (figur 2.1) sett på gjennomføringen av to år i videregående skole for utvalget vårt, og har vist at på slutten av det andre året var 4,7 prosent av de elevene som begynte utenfor videregående opplæring. Det betyr at 95,3 prosent av vårt utvalg var innenfor videregående opplæring ved slutten av år to. Men en ting er å gjennomføre, en annen ting er hvilke resultater man har oppnådd. Vi har undersøkt elevenes resultater ved hjelp av to ulike mål, kompetanseoppnåelse (har elevene bestått eller ikke) og karakterer. Dette skal vi se nærmere på nedenfor.

2.2 Fullføring av videregående skole etter to år

Tabell 2.1 viser kompetanseoppnåelse etter to år i videregående skole.

Tabell 2.1 Samlet kompetanseoppnåelse etter to år i videregående skole

	Studieforbereende		Yrkesfag	
	Andel	Antall	Andel	Antall
Bestått Vg1 og Vg2	80,6	1567	62,8	991
Bestått Vg1 år1 og år 2	,9	17	2,1	33
Bestått Vg1 år 1 – ikke bestått år 2	7,9	154	4,9	77
Bestått Vg1 år 1 - ute vår år 2	,7	13	2,3	37
Bestått Vg2 år 2- ikke bestått Vg1 år 1	2,7	52	5,7	90
Bestått Vg1 år 2	1,2	23	3,2	51
Bestått verken Vg1 eller Vg2	4,6	90	13,4	212
Bestått verken Vg1 eller Vg2 - ute vår 18	1,4	27	5,5	87
Total	100,0	1943	100,0	1578

Vi ser at om lag 18 prosentpoeng flere har bestått både Vg1 og Vg2 etter to år på studieforbereende sammenlignet med yrkesfag. Noen har bestått to Vg1, i alt 50 elever, flest på yrkesfag. Noen har også bestått Vg1 det første året, men har ikke bestått det andre året, 7,9 og 4,9 prosent på henholdsvis studieforbereende og yrkesfag. Til sammen 50 elever besto Vg1 første året, men var utenfor ved slutten av det andre året. Vi ser også at noen har bestått Vg2 det andre året, men uten å ha

bestått Vg1 det første året. Dette kan være elever som har fortsatt i Vg2 selv om de har ett eller flere strykfag i Vg1³. Dette gjelder 2,7 og 5,7 prosent på henholdsvis studieforberevende og yrkesfag. Noen har brukt to år på å bestå Vg1, 1,2 prosent på studieforberevende og 3,2 prosent på yrkesfag.

Det er også noen som har gått to år uten å bestå verken Vg1 eller Vg2. Dette kan skyldes stryk i fag eller at de av ulike grunner ikke har hatt vurderingsgrunnlag. Dette gjelder 4,6 prosent på studieforberevende og så mange som 13,4 prosent på yrkesfag. Til slutt har vi en gruppe elever som verken har bestått Vg1 eller Vg2, og som var ute av videregående ved slutten av år to, henholdsvis 1,4 og 5,5 prosent på studieforberevende og yrkesfag. Når vi inkluderer de som hadde bestått Vg1, men var utenfor etter to år, var det i alt 2,1 og 7,8 prosent som var utenfor på henholdsvis studieforberevende og yrkesfag etter år to.

Når vi i det følgende skal se nærmere på kompetanseoppnåelse etter to år i forhold til en rekke andre variabler, vil vi bruke en forenklet versjon av tabell 2.1, hvor vi har slått sammen noen av gruppene. Vi beholder de som har bestått både Vg1 og Vg2 etter to år, samt de som de som verken har bestått Vg1 eller Vg2 og som fortsatt er elever og de som verken har bestått Vg1 eller Vg2 og som er utenfor våren det andre året, som egne separate grupper. De øvrige gruppene, alle som har bestått ett av årene, enten dette er på Vg1- eller Vg2-nivå, slår vi sammen i en gruppe. Disse inkluderer også 50 elever som har bestått Vg1 men som er utenfor videregående skole ved slutten av andre skoleår. I tabell 2.2 viser vi kompetanseoppnåelse etter to år målt med denne nye variabelen.

Tabell 2.2 Samlet kompetanseoppnåelse etter to år i videregående skole

	Studieforberevende		Yrkesfag	
	Andel	Antall	Andel	Antall
Bestått Vg1 og Vg2	80,6	1567	62,8	991
Bestått Vg1 eller Vg2 etter 2 år	13,3	259	18,3	288
Bestått verken Vg1 eller Vg2 – i skole vår 18	4,6	90	13,4	212
Bestått verken Vg1 eller Vg2 - ute vår 18	1,4	27	5,5	87
Total	100,0	1943	100,0	1578

Tre av disse gruppene har vi omtalt over. I tillegg ser vi at i henholdsvis 13,3 og 18,3 prosent har bestått Vg1 eller Vg2 etter år to på studieforberevende og yrkesfag. Majoriteten av disse utgjøres, som vi har sett over, av elever som har bestått Vg1 etter to år, enten dette er bestått det første eller andre året.

2.2.1 Små forskjeller mellom jenter og gutter etter to år

Vi har sett på om det er forskjell i kompetanseoppnåelse etter to år for jenter og gutter (tabell 2.3). Vi ser en liten tendens til at det er større andel jenter enn gutter

³ Noen av disse kan ha tatt opp fag, slik at de også har bestått Vg1. Vi har ikke data om dette.

som har fullført og bestått Vg1 og Vg2 etter to år. Forskjellene er imidlertid små, og hovedbildet her er at det ikke er noen forskjeller av betydning i kompetanseoppnåelse mellom jenter og gutter, verken på yrkesfag eller studieforbereende.

Blant de i tabell 2.3 som har bestått Vg1 eller Vg2, er det noen som var utenfor ved slutten av år to. Når vi slår disse sammen med de som verken hadde bestått Vg1 eller Vg2 og som var utenfor etter år to i tabell 2.3, finner vi at på yrkesfag var i alt 8,6 prosent av jentene og 7,4 prosent av guttene utenfor videregående opplæring på slutten av år to. På studieforbereende var 2,1 prosent av jentene og 2,0 prosent av guttene utenfor etter år to (ikke i tabell). Det er altså noe større andeler jenter enn gutter som er utenfor etter to år, både på studieforbereende og yrkesfag.

Tabell 2.3 Samlet kompetanseoppnåelse etter to år i videregående skole. Gutter og jenter. Prosent.

	Studieforbereende (N=1943)		Yrkesfag (N=1578)	
	Gutter (N=901)	Jenter (N=1042)	Gutter (N=952)	Jenter (N=626)
Bestått Vg1 og Vg2	80,0	81,2	61,1	65,3
Bestått Vg1 eller Vg2 etter 2 år	13,3	13,3	19,3	16,6
Bestått verken Vg1 eller Vg2 – i skole vår 18	5,3	4,0	13,9	12,8
Bestått verken Vg1 eller Vg2 - ute vår 18	1,3	1,4	5,7	5,3
Total	100,0	100,0	100,0	100,0

2.2.2 Sterk sammenheng mellom grunnskolekarakterer og kompetanseoppnåelse etter to år i videregående

Vi har undersøkt sammenhengen mellom grunnskolekarakterer og kompetanseoppnåelse etter to år i videregående skole (tabell 2.4).

Tabell 2.4 Gjennomsnittskarakter fra tiende klasse i ungdomsskolen avhengig av kompetanseoppnåelse etter to år i videregående skole. Studieforbereende og yrkesfag.

	Studieforbereende		Yrkesfag	
	Gutter (N=875)	Jenter (N=1017)	Gutter (N=897)	Jenter (N=606)
Bestått Vg1 og Vg2	4,44	4,76	3,57	3,91
Bestått Vg1 eller Vg2 etter 2 år	3,92	4,29	3,07	3,41
Bestått verken Vg1 eller Vg2 – i skole vår 18	3,36	3,76	2,78	3,00
Bestått verken Vg1 eller Vg2 – ute vår 18	3,27	3,80	2,67	2,70
Total	4,32	4,66	3,34	3,66
Eta	0,43	0,39	0,48	0,52

I tabell 2.4 ser vi at både på studieforbereende og yrkesfag og blant jenter og gutter har de som har bestått både Vg1 og Vg2 etter to år, høyest gjennomsnittskarakter fra tiende klasse i ungdomsskolen. De som har bestått enten Vg1 eller Vg2 etter to år (og de fleste av disse har bestått Vg1 – jf. tabell 2.1), har noe lavere

gjennomsnittskarakterer fra ungdomsskolen, mens de som verken har bestått Vg1 eller Vg2 – enten de har sluttet eller fortsatt er i videregående opplæring – har det laveste snittet. Dette er i tråd med tidligere forskning (Rumberger 2011, Lamb mfl. 2011, Markussen 2016, Byrhagen mfl. 2006).

Tabell 2.4 viser også at jentene på alle kompetansenivåer, både på studieforberedende og yrkesfag, har bedre karaktersnitt med seg fra ungdomsskolen. For de som har bestått Vg1 og/eller Vg2 (de to øverste linjene i tabellen) er kjønnsforskjellene like på studieforberedende og yrkesfag, mens de er noe større på studieforberedende enn yrkesfag blant de som verken har bestått Vg1 eller Vg2.

2.2.3 Sterk sammenheng mellom fravær i tiende klasse og kompetanseoppnåelse etter to år i videregående

Vi har i delrapport 1 fra prosjektet vist en tydelig sammenheng mellom fravær i tiende klasse og kompetanseoppnåelse etter første år i videregående: De som hadde bestått Vg1 etter ett år hadde med seg et betydelig lavere fravær fra ungdomsskolen enn de som ikke hadde bestått. Særlig høyt fravær i ungdomsskolen hadde de som sluttet det første året i videregående hatt.

Nedenfor viser vi sammenhengen mellom ungdomsskolefraværet og kompetanseoppnåelse etter to år i videregående skole (tabell 2.5).

Tabell 2.5 Gjennomsnittlig dags- og timefravær fra tiende klasse i ungdomsskolen avhengig av kompetanseoppnåelse etter to år i videregående skole. Studieforberedende og yrkesfag. Gutter og jenter.

	Dager				Timer				
	Studieforberedende		Yrkesfag		Studieforberedende		Yrkesfag		Antall
	Gutt	Jente	Gutt	Jente	Gutt	Jente	Gutt	Jente	
Bestått Vg1 og Vg2	5,94	5,86	7,34	7,81	5,08	5,37	6,23	9,25	2542
Bestått Vg1 eller Vg2 etter 2 år	8,74	10,46	12,16	14,57	6,81	8,25	12,95	13,25	541
Bestått verken Vg1 eller Vg2 – i skole vår 18	17,28	15,87	11,48	14,14	9,04	19,51	11,17	15,24	298
Bestått verken Vg1 eller Vg2 – ute vår 18	34,67	23,53	23,60	29,31	19,42	55,80	20,60	27,34	117
Total	7,30	7,09	9,76	10,83	5,71	7,01	9,27	11,60	3495
Eta	0,39	0,32	0,30	0,37	0,15	0,39	0,19	0,28	

Vi har sett på dags- og timefravær både på studieforberedende og yrkesfag for både gutter og jenter. Tabellen viser svært tydelig sammenhengen i alle gruppene. De som har bestått Vg1 og Vg2 etter 2 år hadde det klart laveste fraværet fra tiende klasse, og de som var utenfor videregående på slutten av det andre året hadde et betydelig høyere fravær fra tiende klasse enn noen av de øvrige gruppene. De som har bestått Vg1 eller Vg2 og de som verken har bestått Vg1 eller Vg2, har et tiende-

klasse-fravær mellom disse ytterpunktene. Dette bildet gjelder uansett om vi ser på dags- eller timefravær, på gutter eller jenter eller på studieforbereende eller yrkesfag.

Vi merker oss også følgende:

- Blant de som har bestått Vg1 og/eller Vg2 (de to øverste gruppene i tabellen), er både dags- og timefraværet de hadde i tiende klasse høyere blant de som når går på yrkesfag enn blant de som går på studieforbereende både blant jenter og gutter
- Blant de som verken har bestått Vg1 eller Vg2 er bildet slik som beskrevet i forrige avsnitt for noen, mens for andre er tiendeklassefraværet høyere blant studieforbereendelevne enn blant yrkesfagelevne. Bl.a. ser vi at blant de som er utenfor våren 2018, er dagsfraværet fra tiende klasse betydelig høyere blant guttene på studieforbereende enn på yrkesfag, og timefraværet er betydelig større blant jentene på studieforbereende enn på yrkesfag.
- Både time- og dagsfraværet fra tiende klasse er høyere blant jentene enn guttene i så godt som alle grupper i tabell 2.5. Unntaket er dagsfraværet blant de to gruppene som verken har bestått Vg1 eller Vg2.

Det mest interessant med det vi finner i tabell 2.5 er den tydelige sammenhengen mellom fravær i tiende klasse i ungdomsskolen og kompetanseoppnåelse etter to år i videregående skole. Vi har i delrapport 1 vist denne sammenhengen mellom fraværet og kompetanseoppnåelse etter et år i videregående skole, og vi ser nå at denne sammenhengen er like sterk og tydelig når vi ser på kompetanseoppnåelse etter to år i videregående skole. Det er interessant at fraværet i tiende klasse setter spor i andre året i videregående skole.

Dette er et funn som er i overensstemmelse med tidligere forskning (Rumberger 2011, Markussen 2016, Blöndal & Adalbjarnardottir 2012, Fredricks mfl 2004). Rumberger (2011) fremhever høyt fravær som kanskje det sterkeste og tydeligste målet på svekket skoleengasjement. Funnet er interessant i et forebyggingsperspektiv. Når vi vet at mange unge som slutter i videregående skole har hatt et høyt fravær i ungdomsskolen, betyr det at mange av de som står i faresonen for å avbryte videregående opplæring kan identifiseres før de begynner. Dette åpner noen muligheter for et forebyggende arbeid for å holde disse ungdommene innenfor videregående skole. I sluttrapporten skal vi gjennomføre multivariate analyser, og vil da kunne si noe om hvilken betydning tiendeklassefraværet har når vi tar hensyn til andre forhold, slik som karakterer og foreldres utdanning.

2.2.4 Tydelig sammenheng mellom fravær på ulike trinn

Vi har i delrapport 1 vist tydelig sammenheng mellom fraværet i tiende klasse og første året i videregående skole. Dette gjelder både time- og dagfraværet. Nå har vi sett på sammenhengen mellom dags- og timefraværet i tiende klasse og andre år i videregående (tabell 2.6 og tabell 2.8) og mellom dags- og timefraværet i første og andre år i videregående (tabell 2.7 og tabell 2.9).

Tabell 2.6 Gjennomsnittlig dagsfravær år to i videregående etter dagsfravær fra tiende klasse i ungdomsskolen. Studieforbereidende og yrkesfag. Gutter og jenter.

Dagsfravær i tiende klasse	Studieforbereidende		Yrkesfag	
	Gutter (N=867)	Jenter (N=1002)	Gutter (N=904)	Jenter (N=598)
Ikke fravær	2,69	2,29	3,49	3,06
1-3 dager fravær	3,18	3,25	3,30	2,89
4-6 dager fravær	4,45	4,41	4,37	5,68
7-9 dager fravær	6,64	5,75	4,91	7,87
10-19 dager fravær	7,95	9,28	7,96	9,67
20 dager fravær eller mer	12,65	20,00	11,88	13,85
Total	5,29	5,76	5,63	7,26
Eta	0,33	0,41	0,31	0,35

Tabell 2.7 Gjennomsnittlig dagsfravær år to i videregående skole etter dagsfravær fra første år i videregående. Studieforbereidende og yrkesfag. Gutter og jenter.

Dagsfravær første år i videregående	Studieforbereidende		Yrkesfag	
	Gutter (N=884)	Jenter (N=1011)	Gutter (N=888)	Jenter (N=586)
Ikke fravær	2,47	2,26	1,81	3,26
1-3 dager fravær	3,55	3,77	3,91	4,68
4-6 dager fravær	5,60	6,28	5,43	6,29
7-9 dager fravær	8,62	7,28	8,31	8,54
10-19 dager fravær	13,06	13,26	14,12	12,73
20 dager fravær eller mer	21,50	27,00	16,59	21,84
Total	5,26	5,81	5,36	7,25
Eta	0,51	0,50	0,49	0,45

Tabell 2.8 Gjennomsnittlig timefravær år to i videregående etter timefravær fra tiende klasse i ungdomsskolen. Studieforbereidende og yrkesfag. Gutter og jenter.

Timefravær i tiende klasse	Studieforbereidende		Yrkesfag	
	Gutter (N=877)	Jenter (N=1002)	Gutter (N=904)	Jenter (N=598)
Ikke fravær	12,17	12,96	6,90	7,47
1-3 timer fravær	18,38	12,45	8,38	7,73
4-6 timer fravær	22,03	17,26	9,86	10,65
7-9 timer fravær	26,99	19,41	16,83	15,34
10-19 timer fravær	32,20	24,55	17,58	14,82
20 timer fravær eller mer	53,60	38,98	29,67	23,65
Total	21,95	17,71	13,36	13,32
Eta	0,34	0,27	0,29	0,29

Tabell 2.9 Gjennomsnittlig timefravær år to i videregående skole etter timefravær fra første år i videregående. Studieforbereidende og yrkesfag. Gutter og jenter.

Timefravær første år i videregående	Studieforbereidende		Yrkesfag	
	Gutter (N=884)	Jenter (N=1011)	Gutter (N=888)	Jenter (N=586)
Ikke fravær	7,10	5,41	3,34	4,10
1-3 timer fravær	9,73	9,50	6,56	6,27
4-6 timer fravær	15,29	11,04	8,43	8,47
7-9 timer fravær	20,67	16,81	10,25	11,94
10-19 timer fravær	24,99	21,46	15,40	14,58
20 dager fravær eller mer	46,72	43,75	33,43	32,76
Total	21,76	17,8	12,74	13,35
Eta	0,54	0,52	0,46	0,53

Tabellene 2.6 – 2.9 viser alle sterke og tydelige sammenhenger mellom fravær på ulike trinn. De som hadde høyt fravær i ungdomsskolen, har også høyt fravær i både første og andre år i videregående. De som hadde høyt fravær i første år i videregående har det også i andre år. Dette mønsteret er entydig og gjelder både for dags- og timefravær, for yrkesfag og studieforbereidende og for jenter og gutter.

Tabellene 2.6 og 2.7 viser også at jentene jevnt over har det høyeste dagsfraværet i år to i videregående samlet og i de fleste fraværsintervallene (vi har markert om jentene eller guttene hadde det høyest fraværet). For timefraværet er det motsatt, her har guttene det største fraværet, jevnt over og i de fleste fraværsintervallene. Det er et unntak, og det er på yrkesfag, hvor jentene har større fravær enn guttene.

2.2.5 Stor variasjon i kompetanseoppnåelse etter to år i videregående skole etter elevenes ungdomsskole

Vi skal nå se nærmere på kompetanseoppnåelse etter to år i videregående skole for elevene etter hvilken ungdomsskole de gikk på. Vi starter med å se på hvor mange som har bestått Vg1 og Vg2 henholdsvis Vg1 eller Vg2 (tabell 2.10).

Bestått Vg1 og/eller Vg2 etter to år

Tabell 2.10 viser betydelig variasjon i andelen som har bestått både Vg1 og Vg2 etter to år etter hvilken ungdomsskole elevene hadde gått på. Størst andel som hadde fullført både Vg1 og Vg2, hadde gått på Råde og Kråkerøy ungdomsskoler hvor dette gjaldt henholdsvis 83 og 82 prosent av elevene. Lavest andel som hadde fullført og bestått både Vg1 og Vg2 fant vi blant de som hadde vært elever på Hafs-lund og Borge ungdomsskoler, hvor dette gjaldt henholdsvis 63 og 62 prosent.

I tabell 2.10 viser vi også andelen som har fullført enten Vg1 eller Vg2. Dette er elever som ved å fullføre et årskurs har vist at de kan mestre videregående skole, og majoriteten av disse har sannsynligvis et potensial til å fullføre videregående opplæring, og vil sannsynligvis gjøre det ved å bruke lengre tid enn normert. Denne andelen variere mellom 4 og 29 prosent på de ulike skolene.

Tabell 2.10 Andel som har bestått Vg1 og Vg2 eller Vg1 eller Vg2 etter to år i videregående skole etter ungdomsskole elevene gikk på.

	Bestått Vg1 og Vg2	Bestått Vg1 eller Vg2
Kråkerøy ungdomsskole – Fredrikstad	84	8
Råde ungdomsskole – Råde	83	9
Hoppern skole – Moss	81	16
Begby skole – Fredrikstad	81	13
Marker skole - Marker	80	4
Aremark skole - Aremark	79	13
Tindlund ungdomsskole - Sarpsborg	79	8
Verket skole - Moss	78	16
Risum ungdomsskole - Halden	78	13
Vestbygda ungdomsskole - Fredrikstad	78	11
Spydeberg ungdomsskole - Spydeberg	77	14
Kirkelund skole - Skiptvedt	77	9
Nøkkeland skole - Moss	75	19
Kvernhuset ungdomsskole - Fredrikstad	75	16
Strupe ungdomsskole - Halden	75	11
Knapstad barne- og ungdomsskole - Hobøl	75	17
Gudeberg barne- og ungdomsskole - Fredrikstad	73	20
Gressvik ungdomsskole - Fredrikstad	73	20
Øreåsen skole - Moss	73	18
Kirkebygden barne- og ungdomsskole - Våler	73	14
Rakkestad ungdomsskole - Rakkestad	73	12
Hobøl ungdomsskole - Hobøl	73	9
Rødsberg ungdomsskole - Halden	72	15
Varteig barne- og ungdomsskole - Sarpsborg	71	15
Eidsberg ungdomsskole - Eidsberg	71	13
Kruseløkka ungdomsskole - Sarpsborg	70	15
Askim ungdomsskole - Askim	70	14
Sandbakken barne- og ungdomsskole - Sarpsborg	69	21
Grålum ungdomsskole - Sarpsborg	69	20
Cicignon skole - Fredrikstad	68	19
Haugeåsen ungdomsskole - Fredrikstad	68	17
Halmstad skole - Rygge	67	23
Hvaler ungdomsskole - Hvaler	67	19
Trøgstad ungdomsskole - Trøgstad	66	22
Bytårnet skole - Moss	66	21
Borge ungdomsskole - Fredrikstad	64	28
Hafslund ungdomsskole - Sarpsborg	63	14

Bestått verken Vg1 eller Vg2

Det er også en gruppe elever som ikke har sluttet, men som har bestått verken Vg1 eller Vg2. Dette kan bl.a. være elever i grunnkompetanseløp, elever med spesialundervisning, elever som trenger lenger tid eller elever som mangler vurderingsgrunnlag. I tabell 2.11 viser vi hvor stor andel de utgjør etter ungdomsskolen de gikk på. Tabellen viser stor variasjon også her, fra en til 19 prosent som fortsatt er i videregående etter å ha gjennomført de to årene uten å bestå veken Vg1 eller Vg2.

Tabell 2.11 Andel som har gjennomført to år på videregående skole, men som ikke har bestått verken Vg1 eller Vg2, etter ungdomsskole elevene gikk på

Skoler	Andel
Begby skole, Borge ungdomsskole, Gressvik ungdomsskole, Gudeberg barne- og ungdomsskole, Hobøl ungdomsskole, Hoppern skole, Nøkkeland skole, Risum ungdomsskole	1 – 5 prosent
Aremark skole, Bytårnet skole, Halmstad skole, Hvaler ungdomsskole, Kråkerøy ungdomsskole, Kvernhuset ungdomsskole, Råde ungdomsskole, Sandbakken barne- og ungdomsskole, Spydeberg ungdomsskole, Strupe ungdomsskole, Trøgstad ungdomsskole, Verket skole, Øreåsen skole	6 – 8 prosent
Askim ungdomsskole, Cicignon skole, Eidsberg ungdomsskole, Grålum ungdomsskole, Kirkebygden barne- og ungdomsskole, Knapstad barne- og ungdomsskole, Kruseløkka ungdomsskole, Marker skole, Rødsberg ungdomsskole, Tindlund ungdomsskole, Vestbygda ungdomsskole	9 – 11 prosent
Hafslund ungdomsskole, Haugeåsen ungdomsskole, Kirkelund skole, Rakkestad ungdomsskole, Varteig barne- og ungdomsskole	12 – 19 prosent

Utenfor etter år to

Vi har i tabell 2.1 vist at det i alt er 114 elever i utvalget som etter to år har bestått verken Vg1 eller Vg2 og som også er utenfor videregående ved slutten av år to. I tillegg er det 50 ungdommer som har bestått Vg1, men som er utenfor videregående ved slutten av det andre året. I tabell 2.12 viser vi andel sluttere etter ungdomsskole elevene gikk på. Her er alle de 164 som var utenfor ved slutten av år to inkludert. Ettersom dette er få elever presenterer vi ikke andel sluttere for den enkelte skole, men viser skoler med en slutterandel innenfor fire ulike intervaller.

Tabell 2.12 Andel som er utenfor videregående skole på slutten av år to etter ungdomsskole elevene gikk på. N=164

Skoler	Andel
Aremark skole	Ingen
Begby skole, Cicignon skole, Grålum ungdomsskole, Haugeåsen ungdomsskole, Hoppern skole, Kirkelund skole, Knapstad barne- og ungdomsskole, Kråkerøy ungdomsskole, Nøkkeland skole, Råde ungdomsskole, Sandbakken barne- og ungdomsskole, Spydeberg ungdomsskole, Tindlund ungdomsskole, Verket skole, Vestbygda ungdomsskole, Øreåsen skole	0,1 - 3,6 prosent
Gressvik ungdomsskole, Gudeberg barne- og ungdomsskole, Hafslund ungdomsskole, Halmstad skole, Kruseløkka ungdomsskole, Kvernhuset ungdomsskole, Rakkestad ungdomsskole, Rødsberg ungdomsskole, Strupe ungdomsskole, Trøgstad ungdomsskole, Varteig barne- og ungdomsskole	3,7 – 5,7 prosent
Askim ungdomsskole, Borge ungdomsskole, Hvaler ungdomsskole, Kirkebygden barne- og ungdomsskole, Marker skole, Risum ungdomsskole,	6,7 – 8,9 prosent
Bytårnet skole, Eidsberg ungdomsskole, Hobøl ungdomsskole	9,8 – 18,2 prosent

Blant alle de 3521 elevene i utvalget var 4,7 prosent utenfor ved slutten av år to. Tabell 2.12 viser at det var for 11 av ungdomsskolene som elevene kom fra var det 3,7 – 5,7 prosent (fylkessnittet pluss-minus en prosent) som var utenfor. For 17 av ungdomsskolene var det færre enn 3,7 prosent som var utenfor, og ingen av de elevene som hadde gått på Aremark skole hadde sluttet. For ni av ungdomsskolene var det flere enn 5,7 prosent som var utenfor, og for tre av disse var det over 9,8 prosent. For en av ungdomsskolene var det 18,2 prosent av deres tidligere elever som var utenfor videregående skole ved slutten av år to i videregående skole.

Oppsummert

Vi finner, avhengig av hvilken ungdomsskole elevene gikk på, at andelen som har bestått både Vg1 og Vg2 etter to år varierer mellom 62 og 83 prosent, andelen som har bestått bare Vg1 eller bare Vg2 varierer mellom 4 og 29 prosent, andelen som har gått to år i videregående opplæring og som ikke har bestått verken Vg1 eller Vg2 variere mellom en og 19 prosent i, og andelen som er utenfor etter to år variere mellom null og 18 prosent. Vi observerer altså en betydelig variasjon i kompetanseoppnåelse etter to år etter hvilken ungdomsskole elevene gikk på.

Vi gjorde lignende funn etter første året i videregående. I delrapport 1 uttrykte vi bekymring for dette funnet, og det er like stor grunn til å uttrykke bekymring nå. Noe av variasjonen kan sannsynligvis forklares med f.eks. at på noen av skolene har elevene foreldre med høyere utdanning enn på andre skoler. Men det er sannsynlig, som vi også skrev i delrapport 1, at noe av forklaringen også handler om ulik kvalitet på den undervisningen de enkelte ungdomsskolene gir. Det er bekymringsfullt dersom ungdomsskolene i Østfold gir elevene sine ulikt utgangspunkt for å mestre videregående skole.

2.2.6 Kompetanseoppnåelse etter bokommune

Vi har undersøkt kompetanseoppnåelse etter to år avhengig av elevenes bokommune ved oppstart av videregående skole i 2016. Dette viser vi i figur 2.2 og 2.3.

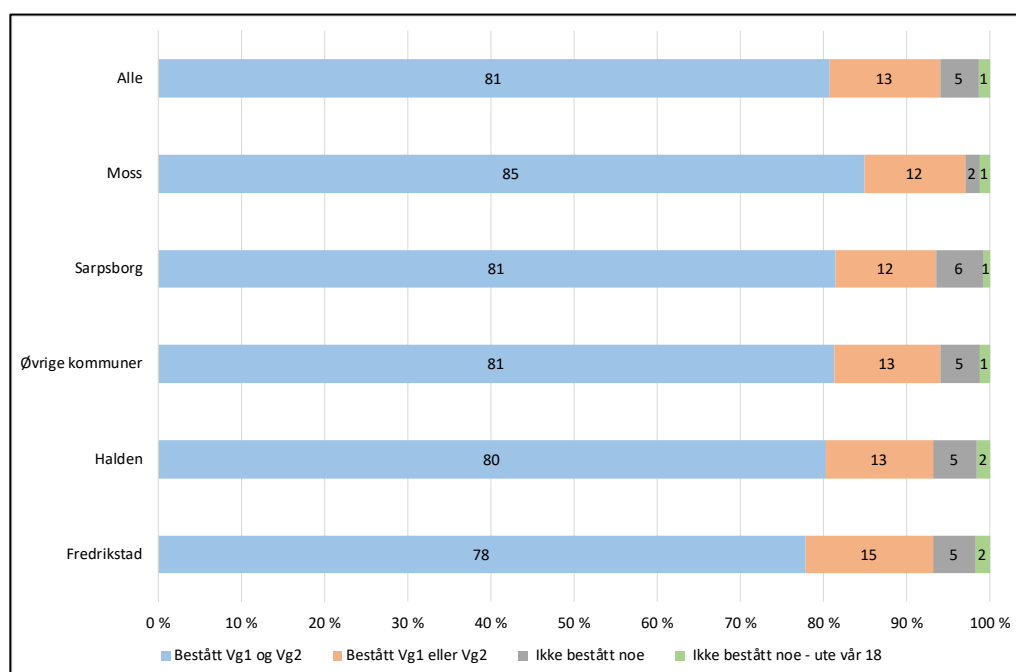

Figur 2.2 Kompetanse etter to år i videregående skole etter bokommune. Studieforberevende. N=1943

I figur 2.2 og 2.3 presenterer vi data for de fire største byene, og slår sammen de øvrige kommunene. Vi skiller mellom studieforbereende og yrkesfag. Figur 2.2 viser at blant studieforbereende elevene var det størst andel (85 prosent) som hadde bestått både Vg1 og Vg2 etter 2 år blant elevene som hadde Moss som bokommune, og lavest (78 prosent) blant elevene fra Fredrikstad. Andelen som verken har bestått Vg1 eller Vg2 etter to år er stabil på 5-6 prosent, med unntak av Moss, hvor dette gjaldt to prosent. Andelen som er utenfor etter to år er 1-2 prosent for alle kommunene.

Figur 2.3 viser et annet bilde. Blant yrkesfagelevne er det størst andel (69 prosent) blant elevene fra Halden som har bestått Vg1 og Vg2 etter to år, og lavest andel blant elevene fra Moss og Sarpsborg (57-58 prosent). Andelen som verken har bestått Vg1 eller Vg2 er lavest blant elevene fra Halden (9 prosent) og høyest blant Sarpsborg elevene (18 prosent). Høyest andel (7 prosent) utenfor videregående skole etter to år finner vi blant elevene som kom fra kommunene utenfor de fire store byene, og lavest andel (3 prosent) finner vi blant elevene fra Fredrikstad.

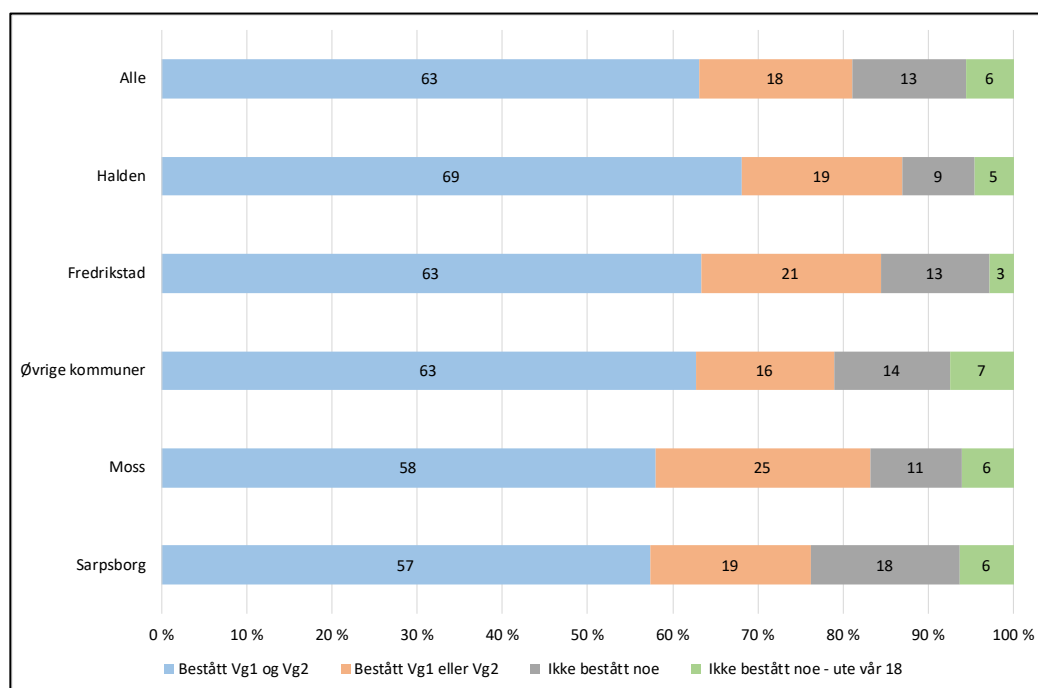

Figur 2.3 Kompetanse etter to år i videregående skole etter bokommune. Yrkesfag. N=1578

2.2.7 Stor variasjon i kompetanseoppnåelse etter to år etter utdanningsprogram

Vi har undersøkt kompetanseoppnåelse etter to år på de ulike utdanningsprogrammene. Figur 2.4 viser at det er stor variasjon i kompetanseoppnåelse mellom utdanningsprogrammene.

Høyest andel som har bestått både Vg1 og Vg2 finner vi på idrettsfag (ID) og på kunst, design og arkitektur (KD). Her har 88 prosent bestått Vg1 og Vg2 etter to år. Vi merker oss at også på elektrofag (EL), som er et yrkesfaglig utdanningsprogram, er det nesten like stor andel, 87 prosent, som har bestått Vg1 og Vg2. På de tre øvrige studieforbereende utdanningsprogrammene, musikk, dans og drama (MD), studiespesialisering (ST) og medier og kommunikasjon (ME) varierer beståttandelen mellom 77 og 82 prosent. På de øvrige yrkesfaglige utdanningsprogrammene (unntatt elektrofag) varierer andelen som har bestått både Vg1 og Vg2 betydelig, fra 50 og 52 prosent blant elevene på henholdsvis design og håndverk (DH) og service og samferdsel (SS) til 71 og 64 prosent på henholdsvis helse- og oppvekstfag (HO) og naturbruk (NA). Blant elevene på bygg- og anleggsteknikk (BA), teknologi og industriell produksjon (TP) og restaurant- og matfag (RM) er det henholdsvis 58, 56 og 54 prosent som har bestått både Vg1 og Vg2 etter to år.

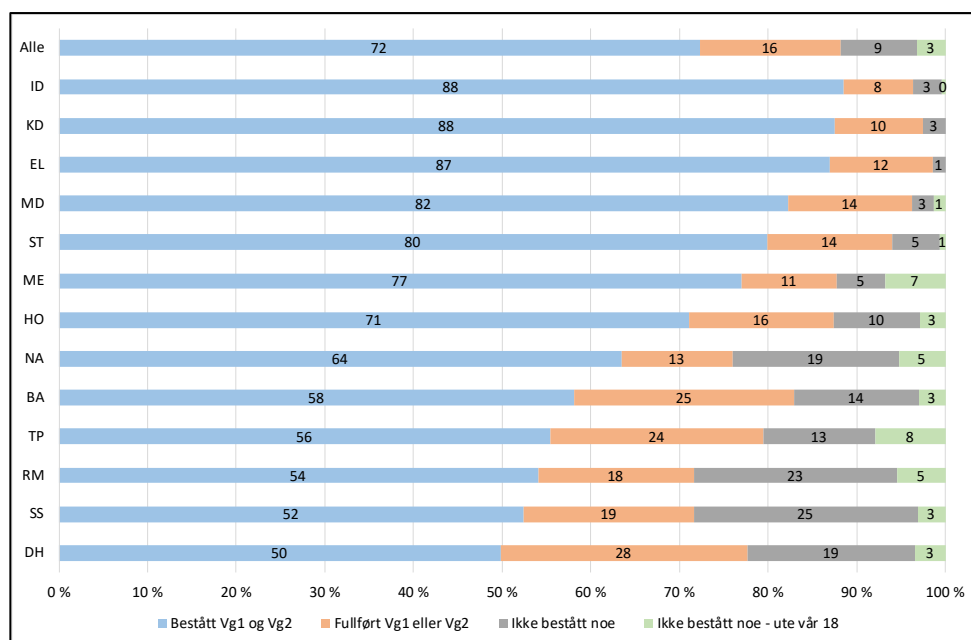

Figur 2.4 Kompetanse etter to år i videregående skole etter utdanningsprogram.. N=3460

Andelen som har bestått enten Vg1 eller Vg2 er størst på de utdanningsprogrammene som har lavest andel som har bestått både Vg1 og Vg2, og lavest på de utdanningsprogrammene der flest har bestått Vg1 og Vg2. Andelen som verken har bestått Vg1 eller Vg2 er betydelig lavere på de fem studieforbereende utdanningsprogrammene samt elektrofag (1 – 5 prosent), enn på de øvrige sju yrkesfaglige programmene (10 – 25 prosent).

Når det gjelder de som verken har bestått Vg1 eller Vg2 og er utenfor ved utgangen av det andre året, utgjør de størst andel på det yrkesfaglige TP (8 prosent) og på de studieforbereende ME (7 prosent). Lavest andel finner vi på EL og KD

hvor ingen er utenfor, og på ID (0,4 prosent), ST (0,6 prosent) og MD (1,3 prosent). Ulik grad av kompetanseoppnåelse på studieforbereidende og yrkesfag henger i stor grad sammen med karakterene elevene hadde med seg fra ungdomsskolen.

2.2.8 Kompetanseoppnåelse på de videregående skolene

Vi har undersøkt variasjon i kompetanseoppnåelse etter to år på de ulike videregående skolene.

I tabell 2.13 ser vi at det er betydelig variasjon i kompetanseoppnåelse blant yrkesfagelevne på de ulike videregående skolene i Østfold. På fire av skolene har 70-74 prosent av yrkesfagelevne bestått både Vg1 og Vg2 etter to år; høyest er andelen på Askim videregående skole hvor 74 prosent av yrkesfagelevne har bestått begge årene. På fire av skolene er andelen som har bestått både Vg1 og Vg2 etter to år mellom 48 og 55 prosent. Variasjonen mellom ytterpunktene er betydelig, hele 26 prosentpoeng.

Én tenkelig forklaring kan være kunnskapsgrunnet til elevene, altså at elevene på skolene med lavest andel som har bestått både Vg1 og Vg2 har et svakere kunnskapsgrunnlag enn elevene på de skolene der større andeler har bestått. Vi har sett nærmere på dette ved å se på rangeringen av skolene etter kompetanseoppnåelse etter Vg2 og snittkarakter fra tiende klasse. Vi ser da blant annet at Glemmen og Malakoff, som er rangert som nr. to og tre når det gjelder kompetanseoppnåelse, er rangert som nr. en og tre når det gjelder karakterer fra tiende klasse. Men samtidig ser vi at på Fredrik II og Kalnes, hvor beståttandelen er lavest og nest lavest, har elevene henholdsvis nest og fjerde høyest gjennomsnittskarakterer fra grunnskolen. Dette illustrerer at det er en viss, men langt fra perfekt sammenheng mellom rangering av beståttandel og av karaktersnitt fra tiende klasse.

Tabell 2.13 Kompetanseoppnåelse etter to år på de ulike skolene. Yrkesfag. Prosent og gjennomsnittskarakter.

	Bestått Vg1 og Vg2	Fullført Vg1 eller Vg2	Bestått verken Vg1 eller Vg2	Bestått verken Vg1 eller Vg2 - ute vår 18	Snittkar ungdomsskole	Elever med karakter
Askim videregående skole	74	14	8	4	3,40	127 av 131
Glemmen videregående skole	72	17	9	2	3,77	280 av 289
Malakoff videregående skole	71	17	8	5	3,48	165 av 167
Greåker videregående skole	70	18	11	0	3,39	106 av 113
Borg videregående skole	67	18	12	2	3,39	143 av 147
Halden videregående skole	67	18	12	4	3,43	125 av 130
St. Olav videregående skole	60	19	14	8	3,29	31 av 33
Mysen videregående skole	55	17	24	5	3,39	122 av 125
Kalnes videregående skole	54	19	24	4	3,44	83 av 91
Kirkeparken videregående skole	53	31	13	3	3,40	59 av 61
Fredrik II videregående skole	48	16	37	0	3,52	50 av 63

Ytterligere et forhold må tas i betraktning, og det er hvor mange av den enkelte skolens yrkesfagelever som inngår i beregningen av gjennomsnittskarakterer. Tabell 2.13 viser at blant yrkesfagelevne på Fredrik II, var det 13 av 63 elever som ikke hadde karaktergrunnlag fra ungdomsskolen. Disse har sannsynligvis et faglig utgangspunkt som i gjennomsnitt er enda svakere enn de som inngår i beregningen av gjennomsnittskarakterer. Det betyr at det gjennomsnittlige karaktergrunnlaget er lavere enn det vi måler, og dette kan forklare den lave beståttandelen etter to år. Også på Kalnes er det relativt mange som mangler karaktergrunnlag fra tiende klasse.

Vi ser også at elevene på Askim videregående skole, som har høyest andel bestått etter to år, har et relativt lavt snitt fra tiende klasse. Her inngår så godt som alle elevene i beregningsgrunnlaget, slik at her måler vi det reelle karaktergrunnlaget.

Vi ser altså at en del av den betydelige variasjonen i kompetanseoppnåelse blant yrkesfagelevne på de videregående skolene i Østfold, kan forklares av ulikt kunnskapsgrunnlag målt med karakterer fra tiende klasse. Men vi ser også at bildet langt fra er entydig. Dette indikerer at det må være andre forhold som også bidrar til å produsere dette resultatet. En hypotese, som ikke er mulig å undersøke ved hjelp av våre data, men som kanskje hadde fortjent en egen studie, er at en del av forklaringen på den betydelige variasjonen i kompetanseoppnåelse fra skole til skole kan være varierende undervisningskvalitet.

Vi har også sett på kompetanseoppnåelse blant elevene på studieforberedende (tabell 2.14).

Tabell 2.14 Kompetanseoppnåelse etter to år på de ulike skolene. Studieforberedende. Prosent og gjennomsnittskarakter.

	Bestått Vg1 og Vg2	Fullført Vg1 eller Vg2	Bestått verken Vg1 eller Vg2	Bestått verken Vg1 eller Vg2 - ute vår 18	Snittkar ungdomsskole	Elever med karakter
St. Olav videregående skole	88	8	4		4,57	190 av 192
Kirkeparken videregående skole	88	10	1	1	4,57	253 av 254
Askim videregående skole	83	12	4	1	4,46	189 av 189
Halden videregående skole	82	11	6	1	4,54	171 av 176
Mysen videregående skole	79	11	9	1	4,49	148 av 158
Greåker videregående skole	78	14	7	1	4,53	212 av 218
Frederik II videregående skole	78	19	2	1	4,60	311 av 313
Glemmen videregående skole	78	14	6	2	4,48	76 av 85
Malakoff videregående skole	77	20	3		4,43	129 av 129
Kalnes videregående skole	76	20	4		3,74	24 av 25

Her er variasjonen betydelig mindre; mellom 76 og 88 prosent av elevene på den enkelte videregående skole har bestått Vg1 og Vg2 etter to år. Sammenhengen mellom rangeringen av kompetanseoppnåelse og karakterer fra tiende klasse er også tydeligere. Men også her observerer vi avvik. De tydeligste er Askim som er rangert tredje sist når det gjelder karaktersnitt, har den tredje høyeste andelen

som har bestått etter to år, og Fredrik II hvor studieforbereendelevne har det høyeste karaktersnittet, samtidig som skolen er rangert som nr. sju når det gjelder kompetanseoppnåelse etter to år. Disse to avvikene til tross, for studieforbereende elevene er sammenhengen mellom kunnskapsgrunnlag og kompetanseoppnåelse tydeligere enn for yrkesfagelevne.

2.2.9 Kompetanseoppnåelse etter innfrielse av førsteønske Vg1

Vi har undersøkt sammenhengen mellom kompetanseoppnåelse etter to år og hvorvidt elevene kom inn på sitt førsteønske det første året i videregående skole.⁴ Tabell 2.15 viser at det er betydelige større andeler som har bestått både Vg1 og Vg2 etter to år blant de som har kommet inn på sitt førsteønske. Dette gjelder førsteønske til både utdanningsprogram og programområde. For utdanningsprogram er forskjellen i andelen bestått 15 prosentpoeng mellom de som kom inn på førsteønske og de som ikke gjorde det, og for programområde er forskjellen 25 prosentpoeng. Dette indikerer at det viktigste er å komme inn på det programområdet man ønsker. Det er interessant å merke seg at hvorvidt man har kommet inn på førsteønske første år i videregående skole kan spores i kompetanseoppnåelsen etter to år.

En viktig forklaring på den tydelige sammenhengen mellom innfridd førsteønske og kompetanseoppnåelse, slik vi ser i tabell 2.15, er at det å gå på et utdanningstilbud man ønsker, har betydning for motivasjon og skoleengasjement. Å ikke komme inn på sitt førstevalg kan bety svekket skoleengasjement. Omfattende forskning har vist at skoleengasjement har avgjørende betydning for utfallet av videregående opplæring (Rumberger 2011, Markussen 2016, Blöndal & Adalbjarnardottir 2012, Fredricks mfl 2004).

Tabell 2.15 Kompetanseoppnåelse etter to år etter om elevene har kommet inn på førsteønske det første året i videregående skole. Prosent

	1.ønske utdanning-program Vg1		1.ønske program-område Vg1		Antall
	Ja	Nei	Ja	Nei	
Bestått Vg1 og Vg2	75	60	78	53	2545
Bestått Vg1 eller Vg2	14	25	14	20	560
Bestått verken Vg1 eller Vg2	8	11	4	22	302
Bestått verken Vg1 eller Vg2 - ute vår 18	3	5	3	5	114
Alle	100	100	100	100	3521

⁴ Det hadde vært ønskelig også å vise betydningen for kompetanseoppnåelse av innfrielse av førsteønske ved søkning til år 2. Dette har vi ikke kunnet gjøre fordi vi har hatt tilgang til komplette søkerdata for år 2.

2.3 Karakterer fra andre året i videregående skole

I dette kapitlet ser vi på elevenes karakterer etter to år i videregående skole.

2.3.1 Karakterutvikling fra ungdomsskolen til videregående skole

Vi starter med å se på karakterutvikling fra tiende klasse i ungdomsskolen til første og deretter andre år i videregående skole for jenter og gutter på studieforbereidende og yrkesfag.

I figur 2.5 viser vi utvikling av gjennomsnittskarakterer for utvalget vårt. Av de 3521 elevene i vårt utvalg, er det ikke alle som har karakterer i alle fag på alle trinn, og noen har ingen karakterer. Når vi har beregnet gjennomsnittskarakterer for denne rapporten, har vi inkludert alle som har karakter i fem fag eller mer. Dette gjelder 3395 elever i tiende, 3264 elever i første og 3114 elever i andre år i videregående skole. I figur 2.5 har vi bare inkludert de 3000 elevene som har karakterer i minst fem fag alle tre årene.

Forskjellen i snitt fra tiende klasse mellom gutter og jenter som begynner på studieforbereidende og yrkesfag er nesten sammenfallende (henholdsvis 0,34 og 0,32 karakterpoeng). Det er altså større prestasjonsforskjeller mellom elever på studieforbereidende og yrkesfag enn mellom jenter og gutter.

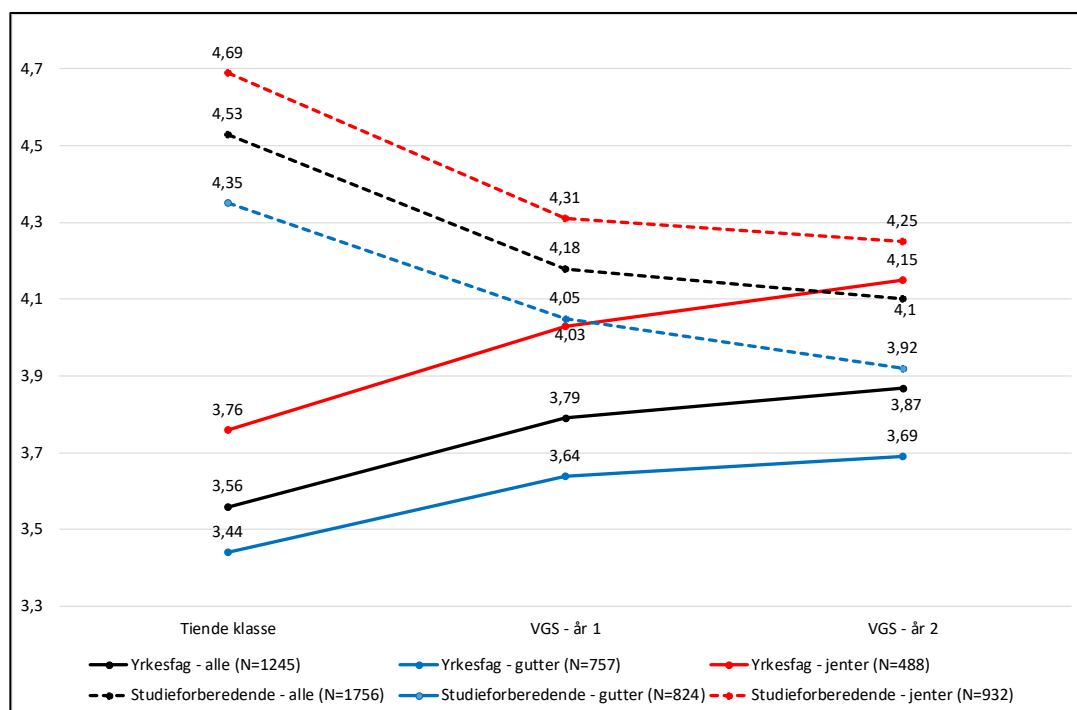

Figur 2.5 Karakterutvikling fra tiende klasse til første og andre år i videregående skole (alle med karakter i minst fem fag alle tre år, N=3000)

Figur 2.5 viser at gjennomsnittskarakteren ut av tiende klasse er 0,97 karakterpoeng høyere blant alle de som begynte på studieforberevende enn blant de som begynte på yrkesfag. Forskjellen er om lag den samme mellom jenter på studieforberevende og yrkesfag (0,93), og mellom gutter på studieforberevende og yrkesfag (0,91).

Når vi følger elevene til slutten av første år i videregående opplæring, ser vi at alle elevene på yrkesfag har økt karaktersnittet sitt med 0,23 karakterpoeng, noe mer for jentene (0,32) enn guttene (0,20). På studieforberevende ser vi det motsatte bildet, gjennomsnittskarakterene for alle er redusert med 0,35 karakterpoeng, noe mer for jentene (0,38) enn for guttene (0,30).

En forklaring på denne utviklingen på studieforberevende kan være at det er mer krevende å prestere her enn i ungdomsskolen, og at karaktersnittet derfor går ned. På yrkesfag kan en forklaring være at det er enklere å prestere faglig her, men det kan også handle om motivasjon og engasjement: Omfanget av arbeid med fellesfag blir mindre og mange får (endelig) lov til å begynne å utdanne seg innenfor et yrke og et område som de interesserer seg for og har lyst til å jobbe med. Igjen ser vi at skoleengasjement er sentralt for resultater og prestasjoner.

I tillegg til disse forklaringene knyttet til mestring, motivasjon og engasjement, er det også sannsynlig at vi observerer tre ulike karakterregimer, altså tre ulike måter å tenke karaktersetting på: Et i ungdomsskolen, et innenfor studieforberevende og et innenfor yrkesfag. En firer er ikke en firer er ikke en firer.

Når vi følger elevene videre ser vi at snittkarakterene faller ytterligere på studieforberevende og øker ytterligere på yrkesfag fra første til andre året i videregående, men i mindre grad enn fra tiende klasse til første år i videregående. Om vi ser på utviklingen fra tiende klasse til slutten av andre året i videregående, ser vi at forskjellen mellom jenter og gutter på studieforberevende er redusert med 0,01 karakterpoeng i guttenes favør. På yrkesfag har forskjellen økt med 0,14 karakterpoeng i jentenes favør. Konklusjonen må likevel bli, også når vi tar hensyn til økningen i jentenes favør på yrkesfag, at forskjellene i prestasjoner som guttene og jentene hadde med seg inn i videregående i all hovedsak opprettholdes både på studieforberevende og yrkesfag frem til slutten av andre år i videregående skole. Det er interessant at den forskjellen som var der ved slutten av tiende klasse i all hovedsak er der også ved slutten av det andre året i videregående skole.

Over har vi skilt mellom gutter og jenter på studieforberevende og yrkesfag. I det følgende vil vi også ta hensyn til karakterene elevene hadde med seg fra tiende klasse. I tabell 2.16 viser vi gjennomsnittskarakterer etter første og andre år i videregående skole, etter intervaller av karakterer fra tiende klasse. Vi skiller mellom jenter og gutter og mellom studieforberevende og yrkesfag. Tomme celler betyr at det er 25 eller færre elever i cellen, og da har vi ikke beregnet gjennomsnitt.

Tabellen viser sterk og entydig sammenheng mellom karakterer fra tiende klasse og karakterer fra første og andre år i videregående skole. De høye korrelasjonskoeffisientene (Eta mellom 0,67 og 0,80) viser denne sterke sammenheng. Dette gjelder enten vi ser på gutter eller jenter eller vi ser på studieforberedende og yrkesfag: Jo bedre karakterer fra tiende klasse, jo bedre karakterer fra første og andre år i videregående skole. Denne sterke sammenheng mellom karakterer på ulike trinn i utdanningssystemet er veldokumentert gjennom årtiers forskning.

Tabell 2.16 Gjennomsnittskarakter første år og andre år i videregående skole etter karakterintervaller i tiende klasse.

Snittkarakter fra tiende klasse gruppert	Snittkarakter første år i Videregående				Snittkarakter andre år i Videregående			
	STF		YF		STF		YF	
	Gutt	Jente	Gutt	Jente	Gutt	Jente	Gutt	Jente
0 - 2,49			2,51	2,57			2,80	2,62
2,5 - 2,99			2,87	2,88			2,98	3,08
3,0 - 3,49	2,88	2,98	3,36	3,33	2,66	2,83	3,53	3,70
3,5 - 3,99	3,50	3,31	3,93	4,17	3,34	3,21	3,99	4,27
4,0 - 4,49	3,94	3,84	4,49	4,51	3,83	3,87	4,46	4,62
4,5 - 4,99	4,38	4,36	4,84	4,83	4,21	4,32	4,76	4,93
5,0 - 6,0	4,96	4,93		5,12	4,89	4,84		5,39
Alle	4,03	4,28	3,58	3,96	3,91	4,23	3,67	4,12
Eta	0,797	0,741	0,733	0,758	0,730	0,672	0,675	0,715

Tabell 2.16 viser ytterligere et interessant forhold. Det handler om forskjellen i prestasjoner mellom gutter og jenter avhengig av karakterer fra ungdomsskolen. Forskjellen i gjennomsnittskarakter fra tiende klasse for alle jenter og alle gutter i vårt utvalg er 0,47 karakterpoeng (4,29 – 3,82) i jentenes favør (tallene i dette avsnittet er ikke vist i tabell). At jentene i snitt har med seg en halv karakter bedre enn guttene fra tiende klasse og inn i videregående skole er en betydelig forskjell. Etter første år i videregående skole er forskjellen i gjennomsnitt 0,35 (4,14 – 3,79), og etter andre år er den 0,40 karakterpoeng (4,19-3,79). Vi ser altså at forskjellen i prestasjoner mellom alle jenter og gutter i gjennomsnitt reduseres fra tiende til første år i videregående og øker beskjedent til andre år i videregående opplæring.

Disse forskjellene gjelder alle gutter og jenter. Ved også å ta hensyn til variasjon i elevenes kunnskapsgrunnlag når de begynte i videregående, målt med karakterene deres fra tiende klasse og om de går på studieforberedende eller yrkesfag, kan vi vise et mer nyansert bilde. Dette viser vi i figur 2.6.

Figur 2.6 er utarbeidet med utgangspunkt i tabell 2.16. For elevene i hvert av de sju karakterintervallene fra tiende klasse er det for gutter og jenter på studieforberedende og yrkesfag beregnet gjennomsnittskarakterer etter første og andre år i videregående skole. Disse gjennomsnittene viser vi i tabell 2.16 (tomme celler betyr altså at det er 25 eller færre elever i cellen, og da har vi ikke beregnet gjennomsnitt). Videre har vi regnet ut forskjellen i gjennomsnittskarakter mellom

jenter og gutter på studieforbereende og yrkesfag både for første og andre år innenfor hvert karakterintervall fra tiende klasse.

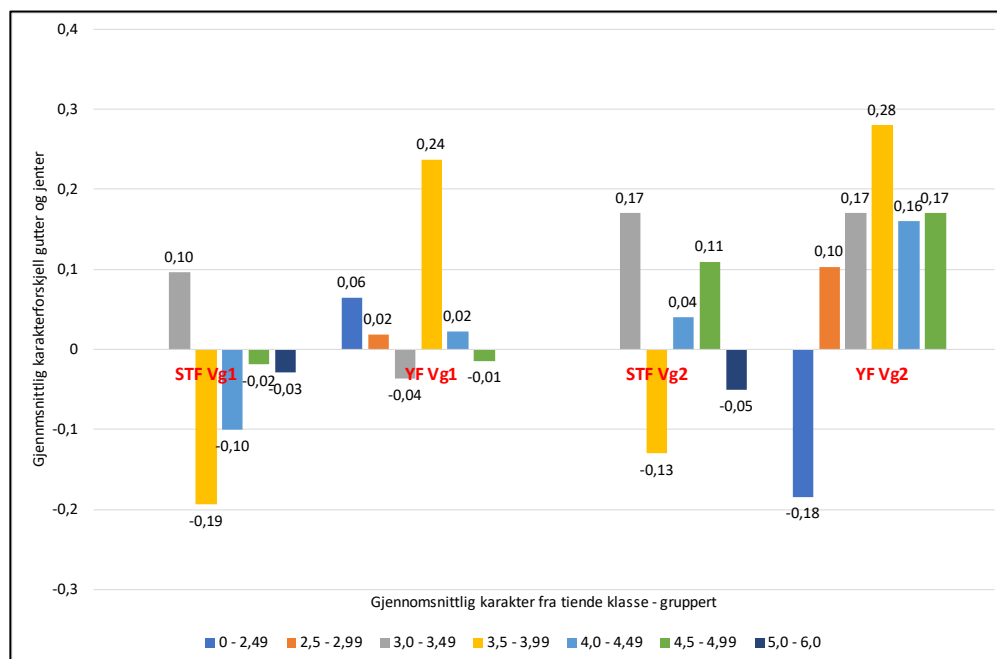

Figur 2.6 Karakterforskjeller mellom jenter og gutter på studieforbereende og yrkesfag første og andre år i videregående skole avhengig av karakterer i 10. klasse

Et eksempel: I karakterintervallet 3,0-3,49 fra grunnskolen har jentene på studieforbereende første år i videregående et karaktersnitt på 2,98 mens guttenes snitt er på 2,88 (se tabell 2.16). Jentenes snitt er 0,10 bedre enn guttenes. Dette er illustrert med den første grå søylen (merket 0,10) helt til venstre i figur 2.6.

Et eksempel til: I karakterintervallet 3,5 – 3,99 fra grunnskolen har jentene på studieforbereende første år i videregående skole et karaktersnitt på 3,31 mens guttenes snitt er på 3,50 (se tabell 2.16). Guttenes snitt er 0,19 karakterpoeng bedre enn jentenes. Dette er illustrert med den oransje søylen (merket -0,19) som er søyle nr. 2 fra venstre i figuren.

Søylene illustrerer forskjell i karaktersnitt mellom jenter og gutter etter karakterintervaller fra tiende klasse, studieforbereende/yrkesfag og første/andre år i videregående skole. Når jentenes karaktersnitt er høyere enn guttenes er verdien større enn null, og når guttenes karaktersnitt er høyere enn jentenes er verdien mindre enn null.

Figur 2.6 gir oss et nyansert bilde av prestasjonsforskjeller avhengig av tiende-karakterene mellom jenter og gutter i videregående skole i Østfold etter to år.

Vi ser at guttene i flere tilfeller presterer bedre enn jentene. Blant annet ser vi at på det første året på studieforbereende har guttene et bedre karaktersnitt enn jentene når de hadde karakteren 3,5 eller bedre i snitt i tiende klasse. Etter andre

år på studieforbereidende ser vi det samme blant elevene med tiendeklassesnitt mellom 3,5 og 4 og høyere enn 5.

Etter det første året på yrkesfag har gutter med tiendeklassesnitt mellom 3,0 og 3,5 og med snitt bedre enn 4,5, høyere snitt enn jentene. Etter andre året på yrkesfag har guttene med snitt lavere enn 2,5 fra tiende klasse bedre snitt enn jentene. I alle øvrige tilfeller har jentene høyere snitt enn guttene.

Figur 2.6 viser forskjellen mellom gutter og jenter på studieforbereidende i 10 tilfeller. Guttene har høyest snitt i seks av tilfellene og jentene i fire. Figuren viser også forskjellen mellom gutter og jenter på yrkesfag i 12 tilfeller. Guttene har bedre snitt enn jentene i tre av tilfellene, og jentene har høyest snitt i ni.

I bare to av de 22 tilfellene er forskjellen mellom gutter og jenter større enn 0,2 karakterpoeng. I åtte tilfeller er forskjellen mellom 0,1 og 0,2 karakterpoeng. I de øvrige 12 tilfellene er forskjellene 0,1 karakterpoeng eller mindre.

Vi kan konkludere:

Bildet av prestasjons- og karakterforskjeller mellom gutter og jenter er mer nyansert enn det inntrykket man får når man ser på alle gutter og jenter samlet.

Forskjellene i karakterer og prestasjoner mellom de som begynner på studieforbereidende og yrkesfag er betydelig større enn mellom gutter og jenter.

Når vi sammenligner gutter og jenter med like karakterer fra tiende klasse, er hovedbildet at det er små forskjeller i prestasjonsnivå mellom gutter og jenter, både på yrkesfag og studieforbereidende og i første og andre år i videregående. I noen tilfeller gjør guttene det bedre enn jentene og i andre tilfeller er det motsatt.

De karakter- og prestasjonsforskjellene som er mellom gutter og jenter når de kommer ut av tiende klasse opprettholdes i hovedsak gjennom første og andre år i videregående skole. Det ser ut til at de kjønnsforskjellene i prestasjoner og karakterer som vi observerer i videregående skole, i stor grad er skapt før elevene begynner i videregående, og at det ikke skjer noen vesentlige endringer gjennom to år i videregående.

2.3.2 Karakterer etter to år i videregående skole etter nivå og hovedretning

Vi har over vist karakterer etter to år i videregående skole. Det er imidlertid ikke slik at alle som har gått to år i videregående skole er ferdige med Vg2. Derfor viser vi i tabell 2.17 gjennomsnittskarakter fra andre år i videregående skole for ulike grupper avhengig av hvilket nivå og hovedretning de befant seg på ved slutten av det andre året.

Tabell 2.17 viser variasjon i karakterer fra andre år i videregående skole etter nivå og retning både for jenter og gutter. Forskjellene mellom de som går i Vg1 eller Vg2 studieforbereidende er betydelige, 0,77 karakterpoeng for jentene og

0,80 for guttene. Forskjellen mellom de som går på Vg1 og Vg2 yrkesfag er ikke like stor, 0,40 for guttene og 0,26 for jentene. Forskjellen fra de som går i Vg1 og Vg2 til de som går i tilrettelagte løp eller grunnkompetanseløp er igjen betydelig større, f.eks. ser vi en forskjell på 1,88 karakterpoeng for jenter på henholdsvis Vg1 og i grunnkompetanseløp. Vi merker oss også at for alle gruppene er det mange som ikke inngår i beregningene. Dette skyldes i hovedsak at de mangler karakterer, noe som igjen kan være en indikasjon på at de har et faglig svakere ståsted enn gjennomsnittet i sin gruppe. I gruppene div. tilrettelagt og Vg2 grunnkompetanse utgjør disse forholdsmessig mange, slik at man må anta at det faglige grunnlaget til disse gruppene i gjennomsnitt er betydelig lavere enn det gjennomsnittstallene i tabell 2.17 indikerer.

Tabell 2.17 Karakter andre år i videregående skole etter nivå og retning

Nivå og retning 2017–2018	Gutt	Jente	Alle	Antall	Karakter uoppgitt
Div. tilrettelagt	2,25	2,31	2,28	13	41
Vg2 Grunnkompetanse	2,48	2,06	2,34	33	75
Vg1 Yrkesfag	3,35	3,94	3,55	115	7
Vg1 Studieforbereende	3,16	3,45	3,31	45	21
Vg2 Yrkesfag	3,75	4,22	3,94	1165	73
Vg2 Studieforbereende	3,93	4,25	4,10	1741	97
Total	3,79	4,19	3,98	3112	409
Eta	0,287	0,297	0,290		

Dette illustrerer nok en gang betydningen av det prestasjonsnivået man kommer inn i videregående skole med for hvordan man presterer. Vi ser at de som har de beste karakterene fra tiende klasse etter to år har kommet lenger i videregående skole enn de med svakere karakterer.

2.3.3 Karakterer etter to år i videregående skole etter fravær i tiende klasse

Vi har sett på sammenhengen mellom dags- (tabell 2.18) og timefravær (tabell 2.19) i tiende klasse og karakterer fra år to i videregående skole.

Tabell 2.18 Karakter andre år i videregående skole etter dagsfravær i tiende klasse

	Studieforbereende		Yrkesfag	
	Gutter	Jenter	Gutter	Jenter
Ikke fravær	4,24	4,49	3,70	3,96
1-3 dager fravær	3,99	4,41	3,69	4,22
4-6 dager fravær	3,93	4,28	3,78	4,23
7-9 dager fravær	3,86	4,15	3,68	4,15
10-19 dager fravær	3,69	4,01	3,67	4,22
20 dager fravær eller mer	3,48	3,56	3,34	3,63
Total	3,91	4,24	3,67	4,13
Eta	0,204	0,252	0,128	0,187

Tabellene viser at det er sammenheng mellom fraværet i tiende klasse og karakterer i år to i videregående skole. Enten vi ser på gutter eller jenter eller på studieforberedende eller yrkesfag (med unntak av dagsfraværet for jentene på yrkesfag) ser vi det samme mønsteret: Jo lavere fravær fra tiende klasse, jo høyere karakterer fra år to i videregående skole.

Tabell 2.19 Karakter andre år i videregående skole etter timefravær i tiende klasse

	Studieforberedende		Yrkesfag	
	Gutter	Jenter	Gutter	Jenter
Ikke fravær	4,08	4,45	3,71	4,37
1-3 timer fravær	4,09	4,34	3,75	4,44
4-6 timer fravær	3,97	4,18	3,84	4,19
7-9 timer fravær	3,74	4,23	3,77	4,07
10-19 timer fravær	3,53	4,03	3,53	3,98
20 timer fravær eller mer	3,02	3,60	3,17	3,69
Total	3,91	4,24	3,67	4,13
Éta	0,314	0,230	0,211	0,250

Vi har sett foran (kapittel 2.1.3) at det er sterk sammenheng mellom fraværet fra tiende klasse og kompetanseoppnåelse (bestått eller ikke) etter to år. Nå finner vi altså sammenheng mellom fraværet og et annet resultatmål, karakterer. Vi gjentar at det er interessant, kanskje mest av alt i et forebyggingsøyemed, at man allerede i tiende klasse har et kjennetegn knyttet til elevene som i stor grad henger sammen med resultater i videregående skole. Det muliggjør målrettede tiltak ovenfor noen elevgrupper med tanke på å holde de i videregående skole og med tanke på å forbedre prestasjonene deres.

2.3.4 Karakterutvikling på de videregående skolene i Østfold

Vi har sett på elevenes gjennomsnittskarakterer fra andre året i videregående ved de forskjellige videregående skolene i Østfold. I tillegg har vi også sett på karakterene fra tiende klasse og etter første år i videregående skole. Alle gjennomsnittskarakterene fra de enkelte skolene vises separat for studieforberedende- og yrkesfagelever i tabellene 2.20 og 2.21.

Gjennomsnittskarakterene for andre år i videregående er beregnet for den videregående skolen elevene gikk på ved slutten av år to i videregående. Gjennomsnittskarakterene for første år i videregående er tilordnet den videregående skolen elevene gikk på ved slutten av andre året, selv om noen gikk på en annen videregående skole det første skoleåret. Gjennomsnittskarakteren fra tiende klasse er beregnet på grunnlag av karakterene elevene på aktuell videregående skole i andre år i videregående hadde i tiende klasse.

Tabell 2.20 Gjennomsnittskarakter på skolene, gutter og jenter. Tiende klasse, år en og år to i videregående skole. Yrkesfag

	Snittkarakter alle			Snittkarakter gutter			Snittkarakter jenter		
	Tiende	VG år 1	VG år 2	Tiende	VG år 1	VG år 2	Tiende	VG år 1	VG år 2
Halden	3,46	3,78	3,87	3,38	3,68	3,74	3,64	4,02	4,16
St.Olav	3,30	3,69	3,49	3,29	3,63	3,38			
Borg	3,41	3,57	3,79	3,29	3,43	3,62	3,62	3,83	4,07
Kalnes	3,49	3,78	3,69	3,15	3,52	3,47	3,74	3,97	3,84
Greåker	3,41	3,70	3,73	3,21	3,53	3,45	3,64	3,91	4,06
Fredrik II	3,43	3,53	3,64	3,33	3,39	3,49			
Glemmen	3,79	3,99	4,11	3,60	3,67	3,83	4,01	4,39	4,46
Kirkeparken	3,40	3,70	3,87	3,29	3,68	3,82	3,55	3,72	3,96
Malakoff	3,53	3,89	3,96	3,46	3,77	3,81	3,63	4,03	4,15
Askim	3,46	3,71	3,87	3,38	3,61	3,70	3,64	3,92	4,23
Mysen	3,49	3,57	3,83	3,42	3,55	3,81	3,61	3,61	3,86
Alle	3,52	3,75	3,85	3,38	3,59	3,67	3,72	3,99	4,12

St.Olav og Fredrik II har færre enn 20 jenter med karakter på yrkesfag, og cellene i tabellen er derfor tomme.

Tabell 2.21 Gjennomsnittskarakter på skolene, gutter og jenter. Tiende klasse, år en og år to i videregående skole. Studieforbereende

	Snittkarakter alle			Snittkarakter gutter			Snittkarakter jenter		
	Tiende	VG år 1	VG år 2	Tiende	VG år 1	VG år 2	Tiende	VG år 1	VG år 2
Halden	4,54	4,02	3,96	4,36	3,90	3,81	4,69	4,11	4,08
St.Olav	4,56	4,23	4,00	4,39	4,20	3,90	4,73	4,25	4,09
Greåker	4,54	4,26	4,12	4,35	4,20	4,09	4,68	4,30	4,14
Fredrik II	4,63	4,30	4,17	4,48	4,21	4,03	4,76	4,39	4,31
Glemmen	4,50	4,34	4,25	4,21	3,98	3,97	4,59	4,45	4,34
Kirkeparken	4,59	4,36	4,32	4,44	4,19	4,13	4,70	4,49	4,47
Malakoff	4,40	4,06	3,75	4,13	3,79	3,43	4,70	4,34	4,11
Askim	4,48	4,04	4,00	4,31	3,89	3,74	4,63	4,18	4,24
Mysen	4,51	4,14	4,11	4,28	3,96	3,85	4,70	4,28	4,33
Alle	4,51	4,19	4,08	4,33	4,06	3,91	4,67	4,30	4,24

Borg har ikke elever på studieforbereende. Kalnes har færre enn 20 jenter og 20 gutter med karakter på studieforbereende. Derfor er disse skolene utelatt fra tabellene.

Vi har brukt gjennomsnittskarakterene til å beregne karakterutvikling på de videregående skolene. Dette viser vi i figurene 2.7 – 2.10.

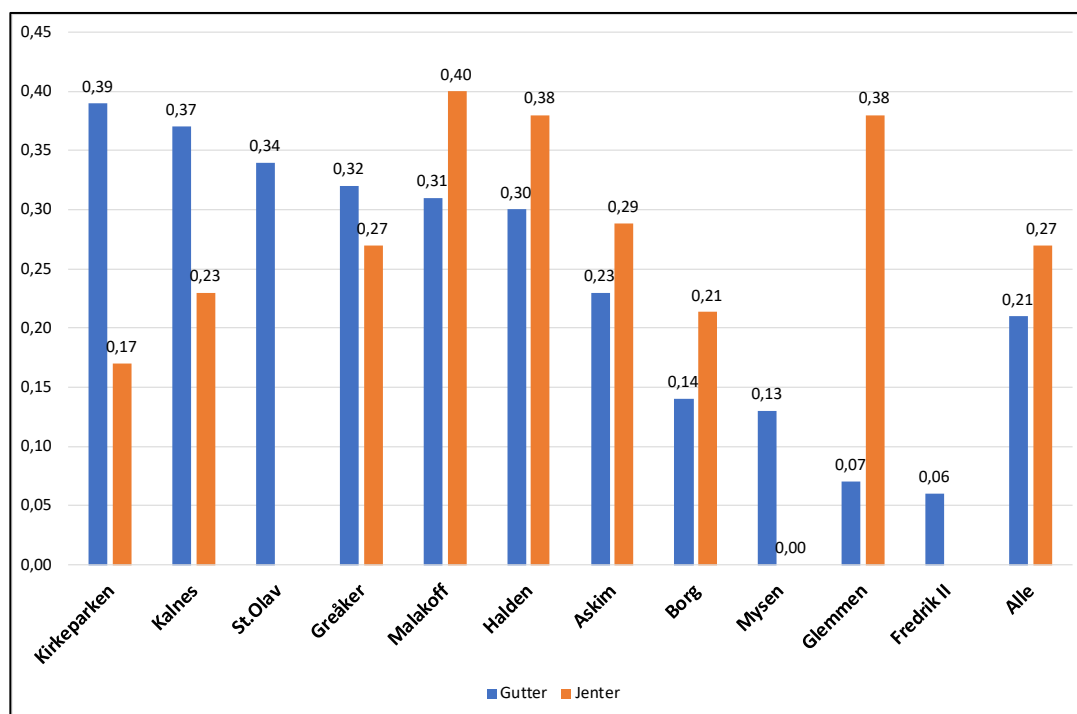

Figur 2.7 Karakterutvikling fra tiende klasse til første år i videregående skole på de videregående skole i Østfold. Gutter og jenter. Yrkesfag.

I figur 2.7 viser vi karakterutvikling på yrkesfag fra tiende klasse til første år i videregående skole. Skolene er rangert fra høyeste til laveste karakterutvikling blant guttene. Karakterutviklingen blant guttene varierer fra 0,39 karakterpoeng ved Kirkeparken til 0,06 karakterpoeng ved Fredrik II. Karakterutviklingen blant jentene varierer fra 0,40 karakterpoeng ved Malakoff til ingen karakterutvikling ved Mysen. Karakterutviklingen for jenter og gutter er ulik på alle skolene. Størst variasjon (0,22 karakterpoeng) ser vi ved Kirkeparken hvor guttenes karakterutvikling er 0,39 karakterpoeng mot jentenes 0,17, og ved Glemmen (0,31 karakterpoeng) hvor jentenes karakterutvikling er 0,38 mot gutenes 0,07. Variasjonen mellom gutter og jenter på de øvrige skolene ligger mellom 0,05 (Greåker) og 0,14 karakterpoeng (Kalnes). Gjennomsnittlig karakterutvikling ved alle skolene er 0,27 karakterpoeng for guttene og 0,21 for jentene, en forskjell på 0,06 karakterpoeng.

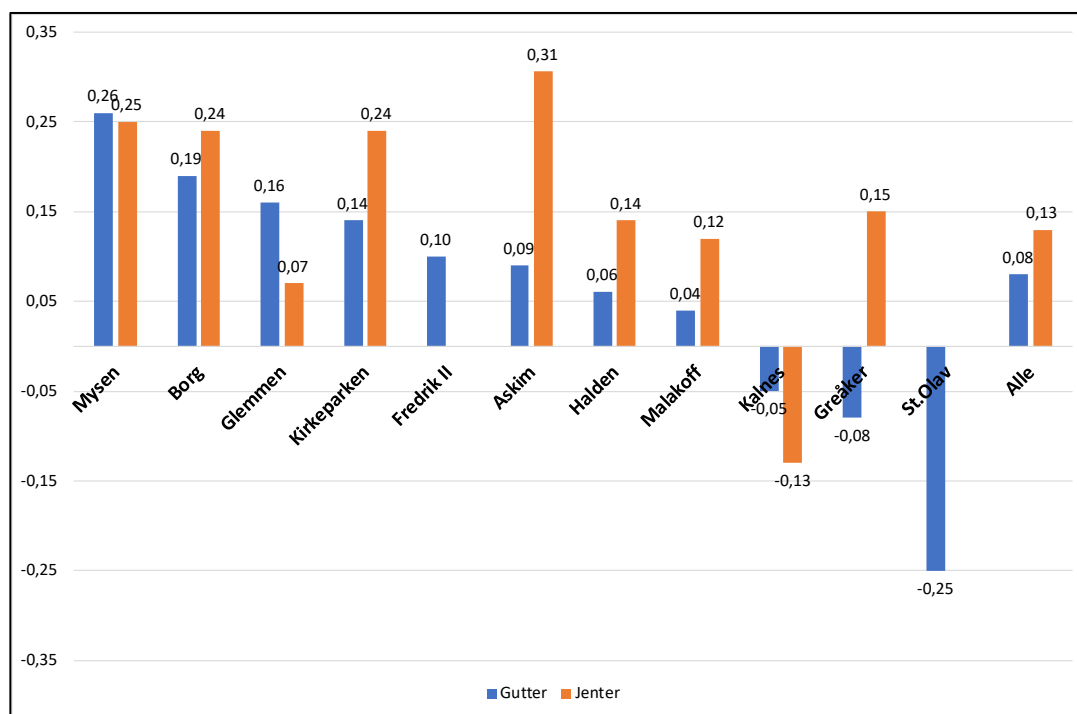

Figur 2.8 Karakterutvikling fra første til andre år i videregående skole på de videregående skole i Østfold. Gutter og jenter. Yrkesfag.

I figur 2.8 viser vi karakterutvikling på yrkesfag fra første til andre år i videregående skole. Skolene er rangert fra høyeste til laveste karakterutvikling blant guttene. Karakterutviklingen blant guttene varierer fra +0,26 karakterpoeng ved Mysen til -0,25 karakterpoeng ved St.Olav. Karakterutviklingen blant jentene varierer fra 0,31 karakterpoeng ved Askim til -0,13 ved Kalnes. Karakterutviklingen for jenter og gutter er ulik på alle skolene. Størst variasjon ser vi ved Askim (0,22 karakterpoeng) hvor jentenes karakterutvikling er 0,31 karakterpoeng mot guttenes 0,09, og ved Greåker (0,23 karakterpoeng) hvor jentenes karakterutvikling er 0,15 karakterpoeng mot guttenes -0,08. Variasjonen mellom gutter og jenter ved de øvrige skolene ligger mellom 0,01 (Mysen) og 0,10 karakterpoeng (Kirkeparken). Gjennomsnittlig karakterutvikling ved alle skolene er 0,08 karakterpoeng for guttene og 0,13 for jentene, en forskjell på 0,05 karakterpoeng. Karakterutviklingen fra første til andre år i videregående opplæring er jevnt over lavere enn utviklingen fra tiende klasse til Vg1.

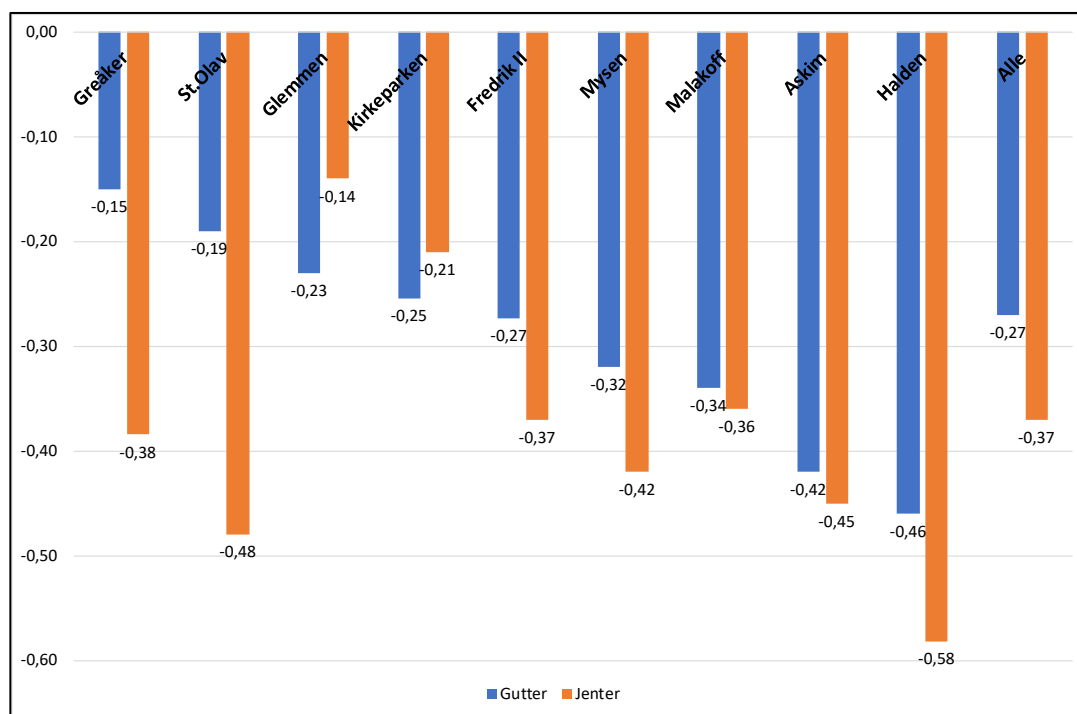

Figur 2.9 Karakterutvikling fra tiende klasse til første år i videregående skole på de videregående skole i Østfold. Gutter og jenter. Studieforbereidende.

I figur 2.9 viser vi karakterutvikling på studieforbereidende fra tiende klasse til første år i videregående skole. Skolene er rangert fra høyeste til laveste karakterutvikling blant guttene. Karakterutviklingen blant guttene varierer fra -0,15 karakterpoeng ved Greåker til -0,46 karakterpoeng ved Halden. Karakterutviklingen blant jentene varierer fra -0,14 karakterpoeng ved Glemmen til -0,58 karakterpoeng ved Halden. Karakterutviklingen for jenter og gutter er ulik på alle skolene. Størst variasjon ser vi ved St.Olav (0,29 karakterpoeng) hvor guttenes karakterutvikling er -0,19 karakterpoeng mot jentenes -0,48, og ved Greåker (0,23 karakterpoeng) hvor jentenes karakterutvikling er -0,38 mot guttenes -0,15. Variasjonen mellom gutter og jenter på de øvrige skolene ligger mellom 0,02 (Malakoff) og 0,12 karakterpoeng (Halden). Gjennomsnittlig karakterutvikling ved alle skolene er -0,27 karakterpoeng for guttene og -0,37 for jentene, en forskjell på 0,10 karakterpoeng.

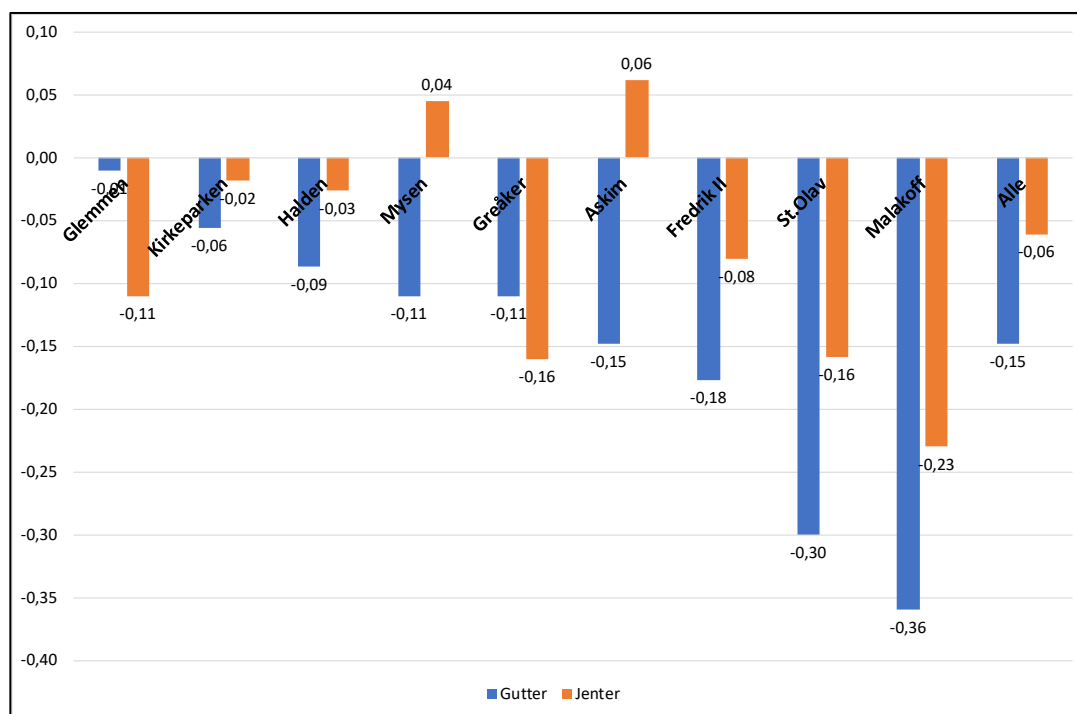

Figur 2.10 Karakterutvikling fra første til andre år i videregående skole på de videregående skole i Østfold. Gutter og jenter. Studieforbereende.

I figur 2.10 viser vi karakterutvikling på studieforbereende fra første til andre år i videregående skole. Skolene er rangert fra høyeste til laveste karakterutvikling blant guttene. Karakterutviklingen blant guttene varierer fra -0,01 karakterpoeng ved Glemmen til -0,36 karakterpoeng ved Malakoff. Karakterutviklingen blant jentene varierer fra +0,06 karakterpoeng ved Askim til -0,23 ved Glemmen. Karakterutviklingen for jenter og gutter er ulik på alle skolene. Størst variasjon ser vi ved Askim (0,21 karakterpoeng) hvor jentenes karakterutvikling er 0,06 karakterpoeng mot guttenes -0,15, ved Mysen (0,15 karakterpoeng) hvor jentenes karakterutvikling er 0,04 karakterpoeng mot guttenes -0,11. Variasjonen mellom gutter og jenter ved de øvrige skolene ligger mellom 0,04 (Kirkeparken) og 0,14 karakterpoeng (St.Olav). Gjennomsnittlig karakterutvikling ved alle skolene er 0,15 karakterpoeng for guttene og 0,06 for jentene, en forskjell på 0,09 karakterpoeng. Karakterutviklingen fra første til andre år i videregående opplæring er jevnt over lavere enn utviklingen fra tiende klasse til Vg1.

2.3.5 Gjennomsnittskarakterer andre år i videregående skole etter hvilken ungdomsskole elevene gikk på

Vi har sett på gjennomsnittskarakterene etter andre år i videregående skole etter hvilken ungdomsskole elevene gikk på i tiende klasse. Vi skiller mellom yrkesfag og studieforberedende. I tabellen er hver av de fire store bykommunene gitt en egen farge. Kommunene utenom de fire store byene er farget gul. Tabell 2.22 viser en tendens til at yrkesfagelever som gikk tiende klasse i Fredrikstad og Halden ligger i det øvre sjiktet, mens elevene fra Sarpsborg tenderer til å ligge i det nedre sjikt. Elevene som gikk i Moss og i kommunene utenom de fire store byene er spredt over hele variasjonsbredden.

Tabell 2.22 Gjennomsnittskarakter fra andre år i videregående skole blant yrkesfag-elever etter hvilken ungdomsskole de gikk på

Ungdomsskole	Snittkarakter	Antall elever
Kråkerøy ungdomsskole - Fredrikstad	4,23	45
Vestbygda ungdomsskole - Fredrikstad	4,20	25
Begby skole - Fredrikstad	4,13	32
Trøgstad ungdomsskole – Trøgstad	4,08	23
Råde ungdomsskole – Råde	4,04	36
Bytårnet skole – Moss	4,03	19
Haugeåsen ungdomsskole - Fredrikstad	3,99	32
Rødsberg ungdomsskole – Halden	3,98	36
Rakkestad ungdomsskole - Rakkestad	3,94	50
Hvaler ungdomsskole – Hvaler	3,94	20
Hoppern skole – Moss	3,92	23
Varteig barne- og ungdomsskole - Sarpsborg	3,91	32
Kvernhuset ungdomsskole - Fredrikstad	3,90	61
Askim ungdomsskole - Askim	3,90	43
Øreåsen skole - Moss	3,89	38
Gressvik ungdomsskole - Fredrikstad	3,89	50
Risum ungdomsskole - Halden	3,88	45
Knapstad barne- og ungdomsskole - Hobøl	3,88	18
Strupe ungdomsskole - Halden	3,86	50
Eidsberg ungdomsskole - Eidsberg	3,86	55
Kirkebygden barne- og ungdomsskole - Våler	3,85	26
Nøkkeland skole – Moss	3,79	19
Halmstad skole – Rygge	3,79	25
Marker skole - Marker	3,77	24
Spydeberg ungdomsskole - Spydeberg	3,76	40
Cicignon skole - Fredrikstad	3,74	39
Verket skole - Moss	3,73	32
Grålum ungdomsskole - Sarpsborg	3,71	37
Gudeberg barne- og ungdomsskole - Fredrikstad	3,71	32
Tindlund ungdomsskole - Sarpsborg	3,70	35
Kruseløkka ungdomsskole - Sarpsborg	3,68	67
Borge ungdomsskole - Fredrikstad	3,67	48
Sandbakken barne- og ungdomsskole - Sarpsborg	3,66	39
Kirkelund skole - Skiptvedt	3,64	32
Hafslund ungdomsskole - Sarpsborg	3,44	44
Total	3,85	1323

Tabell 2.23 Gjennomsnittskarakter blant studieforbereende elever etter hvilken ungdomsskole de gikk på

Ungdomsskole	Snittkarakter	Antall elever
Råde ungdomsskole - Råde	4,39	49
Marker skole - Marker	4,38	13
Hvaler ungdomsskole - Hvaler	4,38	17
Begby skole - Fredrikstad	4,36	31
Hoppern skole - Moss	4,33	72
Knapstad barne- og ungdomsskole - Hobøl	4,30	21
Kråkerøy ungdomsskole - Fredrikstad	4,30	53
Aremark skole - Aremark	4,28	14
Nøkkeland skole - Moss	4,26	31
Tindlund ungdomsskole - Sarpsborg	4,22	54
Hafslund ungdomsskole - Sarpsborg	4,22	39
Strupe ungdomsskole - Halden	4,18	68
Cicignon skole - Fredrikstad	4,16	35
Kirkelund skole - Skiptvedt	4,15	21
Trøgstad ungdomsskole - Trøgstad	4,15	24
Kvernhuset ungdomsskole - Fredrikstad	4,15	88
Verket skole – Moss	4,13	63
Kirkebygden barne- og ungdomsskole - Våler	4,11	26
Sandbakken barne- og ungdomsskole - Sarpsborg	4,08	42
Gressvik ungdomsskole - Fredrikstad	4,07	65
Eidsberg ungdomsskole - Eidsberg	4,06	63
Vestbygda ungdomsskole - Fredrikstad	4,06	42
Rakkestad ungdomsskole - Rakkestad	4,05	56
Øreåsen skole - Moss	4,03	82
Askim ungdomsskole - Askim	4,02	107
Haugeåsen ungdomsskole - Fredrikstad	4,02	80
Risum ungdomsskole - Halden	4,02	49
Kruseløkka ungdomsskole - Sarpsborg	3,99	90
Gudeberg barne- og ungdomsskole - Fredrikstad	3,99	53
Bytårnet skole - Moss	3,96	42
Halmstad skole - Rygge	3,95	36
Varteig barne- og ungdomsskole - Sarpsborg	3,89	22
Grålum ungdomsskole - Sarpsborg	3,88	62
Borge ungdomsskole - Fredrikstad	3,79	37
Rødsberg ungdomsskole - Halden	3,77	55
Spydeberg ungdomsskole - Spydeberg	3,62	23
Total	4,08	1789

Tabell 2.23 viser at bildet for elevene på studieforbereende er annerledes enn for yrkesfagelevne. Her finner vi at elever fra ungdomsskolene både i og utenom de store byene er spredt over hele variasjonsbredden i tabellen.

Snittkarakterene blant studieforbereende elevene varierer fra 3,62 for elevene fra Spydeberg ungdomsskole til 4,39 for elevene fra Råde ungdomsskole, altså 0,77 karakterpoeng. For elevene på yrkesfag varierer gjennomsnittskarakterene fra 3,44 for elevene fra Hafslund ungdomsskole til 4,23 for elevene fra Kråkerøy ungdomsskole, altså en variasjon på 0,79 karakterpoeng. Variasjonen er altså lik for elever på studieforbereende og yrkesfag. Denne variasjonen på nesten 0,8 karakterpoeng må ansees som en betydelig forskjell. Det er også et tankekors at elever fra ulike ungdomsskoler i Østfold presterer så forskjellig i videregående skole

som tabellene 2.22 og 2.23 viser. Det kan selvsagt finnes flere forklaringer på at det er slik. Ungdomsskolene kan f.eks. rekruttere fra boområder med ulik sosial sammensetning, eller noen av dem kan ha høy andel av elever med spesialundervisning, forhold som har betydning for hvilke karakterer elevene oppnår i videregående skole. Ut over slike forklaringer, som helt sikkert gjør seg gjeldende, er det også grunn til å spørre om dette også kan handle om ulik kvalitet på undervisningen på de forskjellige ungdomsskolene i Østfold. Våre data gir ikke grunnlag for å konkludere på dette punktet. Det vil kreve en egen studie med innsamling av helt andre data.

2.3.6 Sammenheng mellom karakterer fra år to og kompetanseoppnåelse etter år to

Vi har foran sett både på kompetanseoppnåelse og karakterer etter år to i videregående skole. Nedenfor ser vi kort på sammenhengen mellom disse to resultatmålene. Tabell 2.24 viser en sterk og tydelig sammenheng mellom oppnådd kompetanse etter to år i videregående skole og gjennomsnittskarakterer etter andre år i videregående skole. De som har bestått Vg1 og Vg2 på studieforberevende har en karakter høyere i snitt enn de som har bestått enten Vg1 eller Vg2, mens de som verken har bestått Vg1 eller Vg2 har et karaktersnitt betydelig lavere enn dette igjen. Vi ser det samme mønsteret for yrkesfagelevne.

Tabell 2.24 Karakter andre år i videregående skole etter kompetanseoppnåelse etter to år i videregående skole

	Studieforberedende		Yrkesfag	
	Gutter (N=839)	Jenter (N=950)	Gutter (N=804)	Jenter (N=519)
Bestått både Vg1 og Vg2	4,09	4,40	3,94	4,38
Bestått Vg1 eller Vg2	3,09	3,39	3,25	3,78
Bestått verken Vg1 eller Vg2 – fortsatt i videregående	2,44	2,36	2,29	2,37
Alle	3,91	4,23	3,67	4,12
Eta	0,505	0,548	0,580	0,604

2.4 De som har sluttet

Som det fremgår av figur 2.1 var det 164 ungdommer, eller 4,7 prosent av vårt utvalg som var utenfor videregående opplæring ved slutten av år to.

Vi har foran vist at

- Slutterne utgjør en betydelig større andel på yrkesfag enn på studieforberevende
- På studieforberevende utgjør slutterne en litt større andel blant jentene (1,4 prosent) enn blant guttene (1,3 prosent)

- På yrkesfag utgjør slutterne en litt større andel blant guttene (5,7 prosent) enn blant jentene (5,3 prosent)
- Slutterne har om lag en hel karakter lavere i gjennomsnitt fra tiende klasse enn de som har fullført både Vg1 og Vg2 etter to år, og dette gjelder både jenter og gutter og på studieforbereidende og yrkesfag
- Slutterne hadde et betydelig høyere fravær fra tiende klasse enn alle andre, og dette gjelder både jenter og gutter og på studieforbereidende og yrkesfag
- Slutterne er overrepresentert på utdanningsprogrammene TP, RM og ME, de utgjør en andel tilsvarende landsgjennomsnittet (3 prosent⁵) på SS, DH, BA og HO, og er underrepresentert på ST, MD, EL, KD og ID. (Forklaring på utdanningsprogram-forkortelsene, se kommentarene til figur 2.4)
- Andelen sluttere på de videregående skolene varierer fra ingen til åtte prosent av yrkesfagelevne, og fra ingen til to prosent av studieforbereidendelevne

I det følgende skal vi se litt nærmere på slutterne.

2.4.1 Elevenes vei ut av, inn i og gjennom to år i videregående skole

I figur 2.11 viser vi hvordan de som er utenfor ved slutten av år to har beveget seg gjennom videregående skole.

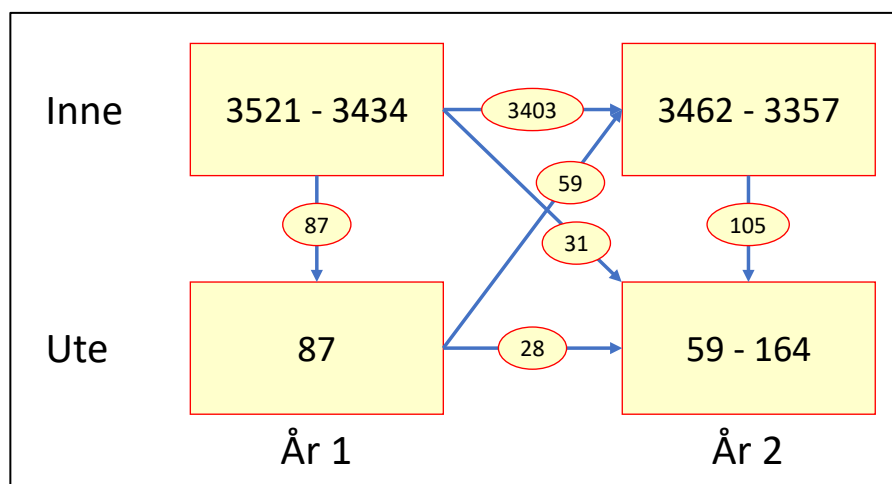

Figur 2.11 Elevenes vei gjennom videregående skole

⁵ Her oppgir vi 3,2 prosent sluttere i snitt i Østfold. Samtidig har vi oppgitt at ved slutten av år to er 164 ungdommer, eller 4,7 prosent av utvalget utenfor videregående skole. Forskjellen skyldes at vi i målet for kompetanseoppnåelse har inkludert 50 sluttere som har bestått Vg1 i kategorien «Bestått Vg1 eller Vg2 etter to år»

I august 2016 begynte de 3521 elevene i vårt utvalg i videregående skole i Østfold. Frem til slutten av skoleåret i juni 2016 sluttet 87 elever. Av de 3434 som fortsatt var i videregående skole ved slutten andre skoleår, var det 31 som ikke fortsatte i år to. Dermed var det 3403 elever som fortsatte direkte fra første til andre skoleår. 59 av de som hadde sluttet første år, begynte igjen neste skoleår i august 2017, slik at ved starten av det andre skoleåret var 3462 av vårt utvalg inne i videregående skole.

Av de 87 som hadde sluttet i det første året, var det 28 som ikke begynte igjen neste skoleår. Av de 3462 som startet på år to, var det 105 som sluttet i løpet av året. Dermed var det til sammen 3357 elever innenfor og 164 elever utenfor ved slutten av det andre året i videregående skole.

Når vi sammenholder dette med figur 2.1, kan vi oppsummere at av de 164 unge som var utenfor videregående skole ved slutten av år to, hadde

- 28 sluttet i år en
- 31 sluttet mellom år en og to
- 21 sluttet i år en, begynt igjen år to og sluttet en gang til i år to
- 84 sluttet i år to

2.4.2 Hvorfor sluttet ungdommene?

Vi har gjennomført intervjuer med ungdommer som har avbrutt videregående skole mellom skoleår en og to eller i det andre skoleåret. Som det fremgår av figur 2.10 var det 31 unge som avbrøt mellom de to skoleårene og 105 som avbrøt i det andre skoleåret, i alt 136 ungdommer. Intensjonen å intervju alle disse 136, men noen reserverte seg og noen fikk vi ikke å etablere kontakt med. Vi fikk samlet inn intervjudata om 110 av disse ungdommene. Intervjuene er gjennomført av ansatte i Oppfølgingstjenesten i Østfold.

I intervjuene stilte vi fire spørsmål:

1. Hvorfor skal du slutte i videregående opplæring?
2. Hva har vært gjort for å få deg til å fortsette?
3. Hva skal du gjøre etter at du har sluttet?
4. Hva skal du gjøre neste skoleår (2018-2019)?

Vi har i figur 2.10 foran vist at 164 ungdommer var utenfor videregående opplæring ved slutten av år to. Dette er de 136 nevnt over i tillegg til de 28 som sluttet allerede i det første året og fortsatt er utenfor. Og som også nevnt, har vi intervjudata om 110 av disse. I tillegg har vi registerdata om slutterårsak for 27 ungdommer. Det betyr at vi i alt har oppgitt sluttårsak for 137 av de 164 som var utenfor videregående opplæring ved slutten av skoleår to.

Før vi presenterer en analyse av intervjuene med de 110 ungdommene, viser vi i tabell 2.25 viser hvilke forklaringer som ble gitt på at disse 137 ungdommene avbrøt videregående opplæring.

Tabell 2.25 viser den forklaringen som flest gir er at de har psykiske vansker (18 unge) eller angst (4 unge). Til sammen utgjør disse 22 ungdommene 16 prosent av de 137 slutterne med kjent forklaring. Vi vet at blant de som har personlige årsaker kan det også være personer med slike vansker. Dersom vi også inkluderer de tolv som er fysisk syke, er forklaringen på avbruddet knyttet til helsemessige vansker for i alt 51 personer eller 37 prosent av de med kjent forklaring.

Tabell 2.25 Forklaringer på hvorfor elever slutter. Antall

Forklaring	Antall	
Skolelei – manglende motivasjon	15	Sum skoleinterne forklaringer 61 unge = 45 prosent av de 137 med kjent forklaring
Feilvalg	14	
Kom ikke inn på førsteønske	16	
For dårlig tilrettelegging eller fagvansker	8	
Trives ikke – vansker med å tilpasse seg sosialt	4	
Høyt fravær	4	
Psykiske vansker eller angst	22	Sum skoleeksterne forklaringer 76 unge = 55 prosent av de 137 med kjent forklaring
Fysisk syk	12	
Personlige årsaker	17	
Har fått barn	4	
Flyttet ut av Østfold	14	
Jobber	7	
Ukjent grunn	27	
I alt	164	

Vi omtaler disse forklaringene som skoleeksterne. Dette gjør vi fordi de er knyttet til elevene utenfor skolen, i motsetning til forklaringene på toppen av tabellen, de skoleinterne forklaringene, hvor forklaringene på avbruddet kan knyttes til elevenes situasjon på skolen. Denne inndelingen kan selvsagt diskuteres, og det er ikke alltid opplagt om en forklaring er skoleintern eller skoleekstern. F.eks. kan psykiske vansker ha oppstått i relasjon til forhold i skolen, og når en ungdom velger å begynne å jobbe, kan dette handle om at skolen har blitt uutholdelig, altså skoleinterne forhold. Til tross for slike innvendinger, mener vi at denne inndelingen er fruktbar. Særlig er den fruktbar når vi skal drøfte tiltak, for da kan vi spørre i hvor stor grad skolen med sin kompetanse er i stand til å sette inn de riktige tiltakene for å holde på elevene. Som eksempel: Når man skal arbeide for å holde elever med psykiske vansker i skolen, har skolen og lærerne den kompetanse som trengs for å jobbe med disse ungdommene, eller bør annen kompetanse i større grad inn i skolen for å jobbe med disse ungdommene?

Ytterligere tre forklaringer er skoleeksterne: å ha fått barn, å ha flyttet ut av Østfold og å ha begynt å jobbe. Når vi summerer alle de skoleeksterne forklaringene, ser vi at 55 prosent av slutterne har gitt slike forklaringer.

45 prosent av de 137 slutterne med kjent forklaring har oppgitt skoleeksterne forklaringer, og flest (16 unge) har sagt at de sluttet fordi de ikke kom inn på førsteønsket. Dette er nær relatert til feilvalg (14 unge). I begge tilfeller går elevene på et utdanningstilbud som ikke er det de helst ønsker. Det er forståelig at dette er demotiverende, og forståelig at dette kan få ungdom til å slutte. De øvrige skoleinterne forklaringene er skolelei og umotivert, dårlig tilrettelegging og fagvansker, mistriksel og vansker med sosial tilpasning og for høyt fravær. En fellesnevner for de skoleinterne forklaringene er motivasjon eller manglende motivasjon. Å ikke gå på den utdanningen du helst vil, å slite med fagene, å oppleve ikke å få god nok tilrettelegging, det å ikke trives og å slite med å passe inn sosialt; alt dette handler om man er motivert for skolearbeid eller ikke. Igjen handler dette om et forhold vi har omtalt flere ganger foran; skoleengasjement eller «school-disengagement».

Vi skal nå se litt nærmere på hva ungdommene sa i tilknytning til de ulike forklaringene, og vi starter med å se på de skoleinterne forklaringene.

Skoleinterne forklaringer

Skolelei og umotivert

Blant de som begrunnet at de ikke begynte eller at de sluttet med at de var skolelei eller manglet motivasjon, er det en som sier at han ikke liker opplegget og pedagogikken på skolen. En sier at han *«fra femteklasse opplevde å ha veldig dårlig skolemotivasjon»*, og at han derfor har behov for en pause for *«å bygge opp igjen det som skolesystemet i stor grad bidro til å bryte ned»*. I to tilfeller hvor skoleslutting forklares med manglende motivasjon er dette kombinert med kompliserte hjemmeforhold. Én forteller om høyt konfliktnivå mellom foreldrene og at det nok *«er hovedgrunnen til at jeg valgte å ikke møte til skolestart»*. En annen som begrunner slutting med manglende motivasjon sier at også lang reisevei er grunn til å slutte. Her ser vi eksempler på at avbruddet kan skyldes kombinasjon av skoleeksterne og skoleinterne forklaringer, og at skillet vi benytter ikke er uproblematisk.

Feilvalg

En av de som sluttet fordi de hadde valgt feil utdanningsprogram forteller at han raskt forsto at utdanningsprogrammet ikke passet for han; det var ikke som forventet. I tillegg var programfagene vanskelige, og dette bidro til å gjøre han umotivert. En annen sier at han fant ut at han var kommet på feil linje, så derfor avbrøt han, for neste år å begynne der han virkelig vil være. En har tidligere blitt rådet til å velge yrkesfag, men har ønsker studiespesialisering, og det har ikke gått bra. Nå har han akseptert at dette er feil, og avbryter for å begynne på yrkesfag neste år. Også en annen begynt på studiespesialisering, og selv om det går bra har han

skjønt at dette er feil, og vil gjøre omvalg. Flere av de som slutter fordi de har valgt feil, støttes av foreldrene i å avbryte for å gjøre omvalg.

Kom ikke inn på førstevalg

De som begrunner at de slutter med at de ikke kom inn på det tilbudet de helst ønsket å gå på, utdyper ikke begrunnelsen. Ungdommene forteller rett og slett at de, når de ikke kom inn på det de ønsket seg, valgte å takke nei til det tilbudet de fikk. At de ikke begrunner det ut over dette, kan bety at de mener at dette er god nok begrunnelse i seg selv. Man kaster ikke bort tiden med å gå på et tilbud man ikke er interessert i. Å ikke komme inn der de ønsker gjelder i hovedsak at de ikke kommer inn på det utdanningsprogrammet de ønsker, men i noen tilfeller at de ikke får plass på den skolen de ønsker. Da begrunner de det gjerne med at de vil få lang reisevei til den skolen der de har fått tilbud.

Øvrige skoleinterne forklaringer

De som sluttet pga fagvansker forteller om store faglige hull, vansker med å følge med i undervisningen, opplevelse av ikke å mestre og visshet om at de ikke vil klare å bestå skoleåret. De som sluttet fordi de hadde vansker med sosial tilpassning i klasse- eller skolemiljø, fortalte om utestenging, baksnakking og konflikter. De som sluttet pga for høyt fravær eller fordi de mente at de ikke fikk god nok tilrettelegging på skolen, utdypet ikke dette.

Skoleeksterne forklaringer

Sykdom

Noen er fysisk syke. Det gjald tolv av de 137 med kjent forklaring. De fleste – bortsett fra to som hadde ME – ønsket ikke å si mer om sykdomsbildet sitt.

Av de 22 som avbrøt videregående fordi de hadde psykiske vansker eller angst oppga fire av disse at de hadde angst/sosial angst. Ungdommene forteller at de psykiske vanskene gjør det vanskelig eller umulig å møte på skolen, og om de klarer å møte er det svært vanskelig å fokusere på skolearbeid. Til tross for et stort ønske om å ta utdanning blant mange av disse unge, er det vanskelig å møte på skolen. Vi hører om ungdom som trekker seg tilbake når de har det vanskelig, og ikke vil gå på skolen. Vi hører om ungdom som ikke tør gå utenfor hjemmet og også har utfordringer med hverdagslige gjøremål i hjemmet. De fleste av disse ungdommene forteller bare at de har psykiske vansker og derfor har avbrutt videregående skole, mens noen få forteller hva som ligger bak, og da hører vi oftest om vanskelig oppvekst og vanskelig hjemme- og familiesituasjon. Noen forteller også om mobbing og utstøting av jevnaldrende i tidligere skoleår.

Nært beslektet med psykiske vansker er personlige årsaker, det gjelder 17 av våre informanter. En er sliten og stresset og trenger en pause, en forteller om utfordrende hendelser i livet, en var utsatt for et traume forrige skoleår, en trenger et hvileår for å samle tankene, en har hatt en lang og vanskelig skolegang og skal nå på institusjon, og en flytter på institusjon i regi av barnevernet.

Øvrige skoleeksterne forklaringer

Ni av ungdommene har flyttet ut av landet, fem til et annet fylke. Åtte av disse har flyttet fordi familien har flyttet, en for å satse på en idrettskarriere. Fire har sluttet i videregående fordi de skal jobbe. En forteller at han har fått en «ordinær» jobb, mens tre andre skal jobbe med egne prosjekter eller «business», bl.a. som grunder, artist og låtskriver. Fire av de vi intervjuet har sluttet fordi de har fått barn.

Hva er gjort for å holde på ungdommene?

Til grunn for det som presenteres under de neste tre overskriftene ligger intervjuene som Oppfølgingstjenesten har gjennomført med sluttere. For de fleste av dem fortelles det om aktiv innsats fra skole, PPT, BUF-etat, psykolog, barnevern og OT. Flere forteller om samtaler med kontaktlærer om skolearbeidet hvor det tilbys ulike former for tilrettelegging, samt samtaler med rådgiver og helsesøster om hjemmesituasjon, skolegang og karriereveiledning. Rådgiver er ofte involvert i arbeidet med å få elevene til å bli. Foreldre involveres ofte og er med på samtaler mellom skolen og eleven for å forsøke å legge til rette for eleven.

Som et resultat av denne innsatsen har ungdommene som har sluttet blitt tilbudt en rekke ulike tiltak og ordninger med siktemål å holde dem inne i videregående skole. Tiltakene som skolene tilbyr og som er nevnt i informasjonen om disse 110 slutterne er tilrettelegging av skoletiden med kortere uke, egen regulering av lengden på skoledagen, fleksibel timeplan, utsettelse av leveringer, egen muntlig prøve, alternative vurderingsformer, mindre teori og mer praksis, tilbud om OT-klasse, Vg1 eller Vg2 over 2 år, alternativ organisering av undervisningen, hjemmeundervisning, internatplass på skolen, tilbud om å være delkurselev, endring av opplæringsmål, samt alternativ skole.

En del ungdommer har også blitt plassert på institusjon, enten for å få behandling for psykiske vansker, eller for å bli flyttet bort fra et krevende sosialt miljø.

I mange tilfeller forteller elevene at de har fått tilbud om hjelp, veiledning, tilrettelegging og samtaler med OT og PPT, men at de har takket nei.

De aller fleste slutterne forteller altså at skolen har forsøkt å hjelpe, og de er fornøyd med skolens innsats. Noen, 10-15, av de 110 slutterne som er intervjuet er misfornøyd, og mener skolen ikke gjorde nok for at de skulle fortsette. Hovedinntrykket er likevel at skolene stiller opp og legger ned stor innsats for å holde på elevene.

For tre grupper sluttere ser det ut til at skolen ikke har gjort noe for å få de til å fortsette, ettersom ingen av disse ungdommene forteller om innsats fra skolen i så måte. Dette gjelder de som takket nei fordi de ikke fikk plass på det de helst ville, de som sluttet for å begynne å jobbe og de som ikke søkte eller ikke begynte på skoleåret. For disse ungdommene ser det ut til at systemet aksepterer at de ikke skal gå i videregående opplæring, uten å forholde seg aktivt til dem. Spørsmålet som kan stilles er om dette er riktig strategi, eller om skolen også burde jobbe med disse.

Hva skal de gjøre etter at de har sluttet?

På spørsmål om hva de skal gjøre når de har avbrutt videregående skole er det flest som svarer at de skal jobbe. Dette gjelder 56 av de 110 slutterne, altså halvparten. Særlig blant de som har sluttet fordi de er skolelei, hadde valgt feil eller ikke kommet inn på førsteønsket sitt, var det mange som ønsket seg en jobb. Det er altså blant de med skoleinterne forklaringer at mange ønsker å begynne å jobbe.

Blant de med skoleeksterne forklaringer finner vi ikke like mange som vil ut i jobb. Blant disse er det flest som sier at de skal gå i behandling, det gjelder 26 av de 110 slutterne, og vi finner disse i hovedsak blant de som har psykiske vansker og angst, er fysisk syke eller er i gruppen med personlige vansker.

Det er om lag like mange som skal ta seg pause frem til nytt skoleår (11 unge) og som er usikre på hva de skal gjøre (10 unge). Majoriteten av de som ikke skal gjøre noe er flyttet ut av landet (sju unge). De sju som ikke er fanget opp av de fire hovedaktivitetene omtalt over skal gjøre ulike ting som å gå i OT-klasse, gå på folkehøgskole eller passe egne barn.

Vi ser altså at det i hovedsak er tre hovedgrupper av aktiviteter de unge går til i det de slutter; de begynner å jobbe, de går i behandling eller de tar seg en pause eller er usikre. Det må også tilføyes at i mange av tilfellene der de unge sier at de skal jobbe, har de nok ikke skaffet seg denne jobben, og noen av dem vil sannsynligvis ikke klare det før skoleåret er omme. Det betyr at andelen som går ut i inaktivitet når de har sluttet, sannsynligvis er større enn tallene over skulle tilsi.

Neste år?

På spørsmål om hva de skal gjøre neste skoleår (2018-19), sier de aller fleste at de skal fortsette i videregående. Dette gjelder 64 av de 110 slutterne. Vi finner dem godt representert blant unge med både skoleinterne og skoleeksterne forklaringer. At de som har valgt feil, ikke kommet inn på førstevalget sitt eller har sluttet fordi de er skolelei eller umotivert, ønsker å begynne på nytt er forståelig. De var ikke fornøyd med det utdanningstilbudet de gikk på, og ønsker å bytte til et tilbud der de ønsker å gå. Det er også mange blant de med psykiske vansker som ønsker

å komme tilbake til videregående opplæring neste skoleår, men flere av dem tar forbehold om at de først må bli friske og et par av disse sier at de også neste skoleår skal få behandling. Det er også noen som sier at de skal jobbe nest skoleår, det gjelder 15 ungdommer. Den nest største gruppen er de som kan havne i inaktivitet fordi de sier at de skal ta et friår eller de sier at de er usikre på hva de skal gjøre neste skoleår. Bare seks sluttere fanges ikke opp i de gruppene som er nevnt over og det er de fire som skal gå i behandling og de to som skal gå på folkehøgskole.

3 Overgang til det tredje året i videregående opplæring

Vi skal i dette kapitlet se på overgangen til det tredje året i videregående opplæring, skoleåret som startet i august 2018. Vi har sett på hvor ungdommene befant seg i desember dette skoleåret (tabell 3.1).

Tabell 3.1 Status i desember det tredje året i videregående opplæring

	Antall	Andel
Utenfor	231	6,6
Elev	2659	75,5
Lærling	557	15,8
Lærekandidat	74	2,1
Total	3521	100,0

Tabell 3.1 viser at i desember i det tredje året var 231 av ungdommene, tilsvarende 6,6 prosent utenfor videregående opplæring. Litt over tre fjerdedeler var elever, 15,8 prosent lærlinger og 2,1 prosent var lærekandidater.

3.1.1 Fra andre til tredje år

I tabell 3.2 viser vi hvor elevene var i desember det tredje året sammenlignet med hvor de var på slutten av år to.

Cellene i tabellen som er merket grå, består av unge som har progresjon, dvs. at de beveger seg fra et trinn eller nivå i videregående opplæring til et annet. De største gruppene er elever som går fra Vg2 til Vg3, enten det er på studieforberevende (1780 elever), yrkesfag (115) eller påbygging til generell studiekompetanse (320), samt elever som er blitt lærlinger i det tredje året (532). Andre grupper med progresjon er Vg2 elever på yrkesfag som fortsetter med lærefag i skole det tredje året (28), grunnkompetanselever som fortsetter i grunnkompetanseløp (43) eller som lærekandidater (47), samt noen mindre grupper. Til sammen er det 3046 ungdommer, tilsvarende 86,5 prosent av utvalget, som har progresjon fra år to til år tre (grå celler).

Tabell 3.2 Hvor er elevene desember 2018 etter hvor de var våren 2018?

Des 18 →	Ikke i vid	Vg1 - YF	Vg1 - STF	Vg2 - YF	Vg2 - STF	GK Vg1-2	LK-FOB	LÆRE	Div. tilr.	Vg3 - YF	Vg3 - STF	Vg3 -PB	Lære-fag i skole	Alle
Vår 18														
Ikke i videregående opplæring	84	26	4	14	7	5	2	5	15		2			164
Vg1 – YF	14	2		105		2	1	1	2					127
Vg1 – STF	10	4	6	1	34	1			1					57
Vg2 – YF	101	15	2	49		14	23	532	7	115		320	24	1202
Vg2 - STF	11	2		1	25	3		1			1780			1823
GK Vg1-2	10	1		8		43	47		1	1	1		4	116
LK-FOB							1	16						17
LÆRE								2						2
Div. tilr.	1	3	1	5		1			2					13
Alle	231	53	13	183	66	69	74	557	28	116	1783	320	28	3521
Andel	6,6	1,5	0,4	5,2	1,9	2,0	2,1	15,8	0,8	3,3	50,6	9,1	0,8	100
Bestått Vg1 +Vg2. N, %	62	7	0	17	8	2	1	483	3	101	1555	301	18	2558
	1,8	0,2	0	0,5	0,2	0,1	0	13,7	0,1	2,9	44,2	8,5	0,5	72,6

Cellene som er merket lys blå, teller ungdom som står på stedet hvil eller tar et steg tilbake. Eksempler er elever fra Vg2 yrkesfag som fortsetter på yrkesfaglig Vg1 (15 elever), eller på yrkesfaglig Vg2 (49 elever) og elever på studieforberevende Vg2 som fortsetter med det samme (25). Til sammen er det 164 elever som står på stedet hvil eller tar et steg tilbake. De utgjør 4,7 prosent av utvalget.

De 80 ungdommene, 2,3 prosent av utvalget, som er merket grønt, var utenfor videregående opplæring ved slutten av det andre året, men er tilbake i videregående opplæring i desember det tredje året.

147 ungdommer (gule celler), var i videregående opplæring ved slutten av det andre året men er utenfor i desember det tredje året. De utgjør 4,2 prosent av utvalget. 84 ungdommer (2,4 prosent – rosa celle) var utenfor ved slutten av år to, og er det fortsatt i desember år tre.

I figur 2.10 viste vi elevenes vei gjennom to år i videregående skole. Vi kan nå komplettere dette bildet og i figur 3.1 viser vi elevenes vei gjennom to år i videregående skole og inn i det tredje året.

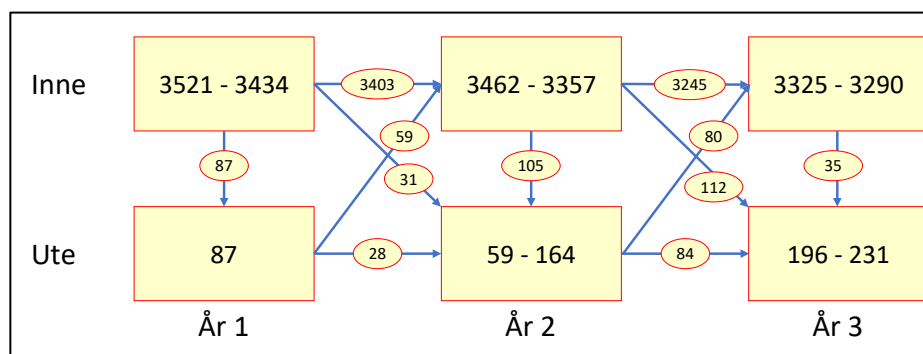

Figur 3.1 Elevenes vei gjennom videregående skole i to og et halvt år

Ved slutten av år to var 3357 unge i vårt utvalg innenfor videregående opplæring, mens 164 var utenfor. I figur 3.1 ser vi at av de 164 utenfor ved slutten av år to, er det 84 som forblir utenfor inn i år tre, mens 80 av disse 164 begynner i videregående opplæring igjen i det tredje året. Av de 3357 som var innenfor ved slutten av år to, er det 112 som ikke fortsetter i år tre, mens 3245 gjør det. I løpet av høstsemesteret 2018 slutter ytterligere 35 ungdommer, slik at i desember 2018 er 3290 unge er innenfor videregående opplæring mens 231 (6,6 prosent) er utenfor.

3.1.2 Situasjonen i desember det tredje året

Resultatet av overgangen fra andre til tredje år er at i desember 2018 fordelte elevene i vårt utvalg seg slik (se de fire nederste radene i tabell 3.2):

- 50,6 prosent gikk i studieforbereidende Vg3, og 9,1 prosent gikk på påbygging til generell studiekompetanse. Disse utgjorde til sammen 2103 ungdommer. 1856 av disse har bestått både Vg1 og Vg2. Dvs. at 52,7 prosent av utvalget var i en posisjon til å kunne oppnå studiekompetanse våren 2019, tre år etter at de begynte i videregående skole
- 15,8 prosent var i lære, men ikke alle hadde bestått både Vg1 og Vg2, dvs. at nesten 14 prosent kan sikte mot å et fag- eller svennebrev etter å ha gått opp til fag- eller svenneprøve sommeren eller høsten 2020. De som ikke har bestått både Vg1 og Vg2, vil kunne få fagbrev seinere. I tillegg kommer rundt en prosent som hadde lærefag i skole; også disse sikter mot fagbrev
- 3,3 prosent gikk et yrkesfaglig Vg3, og 2,9 prosentpoeng av disse har bestått både Vg1 og Vg2 og har mulighet til å oppnå en yrkeskompetanse våren 2019
- 7,1 prosent er i Vg2, og er altså et år forsinket ift «normal» progresjon
- To prosent er i Vg1, og er altså to år forsinket ift «normal» progresjon
- Litt over to prosent er lærekandidater, og kan sikte mot kompetanseprøve og kompetansebevis sommeren eller høsten 2020
- 1,9 prosent er i grunnkompetanseløp enten på Vg1- eller Vg2 nivå, og kan sikte mot kompetanseprøve og kompetansebevis, men sannsynligvis tidligst sommeren eller høsten 2021, og noen sannsynligvis seinere
- 6,6 prosent, tilsvarende 231 ungdommer var utenfor videregående skole i desember 2018, i det tredje året etter at de begynte i videregående skole i august 2016
- Samlet betyr dette at 60,8 prosent (markert brunt i tabell 3.2) i desember i det tredje året har hatt en progresjon og en kompetanseoppnåelse som gjør at de på dette tidspunktet er i posisjon til å oppnå fag-/svennebrev etter fire år eller vitnemål etter tre år.

- 2,2 prosent er i posisjon til å oppnå kompetansebevis etter kompetanseprøve etter fire år (mørk blå celle i figuren)
- Noen av de som er forsinket eller i løp som ikke sikter mot vitnemål eller fag-/svennebrev også har bestått både Vg1 og Vg2. Særlig interessant er det at 62 av de 231 som var utenfor videregående skole i desember 2018, hadde bestått både Vg1 og Vg2. Vi kommer tilbake til disse.

3.1.3 Skole elevene gikk på i desember det tredje året

I tabell 3.3 viser vi hvilken videregående skole elevene gikk på i desember det tredje året ift hvilken skole de gikk på slutten av det andre året.

- To av tre (2332 unge) fortsetter på samme skole år tre som år to (grå celler)
- Mange av de som har ikke gjort det, er gått over i lære (brune celler). De utgjør 631 ungdommer (557 lærlinger og 74 lære kandidater), i alt 18 prosent av utvalget
- Noen har byttet skole: om lag 260 elever eller 7,4 prosent av utvalget (grønn)
- 80 elever (2,3 prosent) (gule celler) som var utenfor våren 2018, er innenfor i desember 2018
- 147 ungdommer (4,2 prosent) (blå celler) som var innenfor er nå utenfor videregående skole.
- 84 unge (2,4 prosent) (rosa) var utenfor både våren 2018 og desember 2018

Tabell 3.3 Videregående skole elevene gikk på i desember 2018 etter hvilken skole de gikk på våren 2018

	Utenfor	ikke øfk vid	Lære	Halden	St. Olav	Borg	Kalnes	Greåker	Fredrik II	Glemmen	Kirkeparken	Malakoff	Askim	Mysen	alle
Utenfor	84	5	7	10	1	5	2	5	5	9	6	7	9	9	164
ikke øfk vid	29	169	32		1		11	4	3	5	3			2	259
Lære			1												1
Halden	15	2	56	221		9	1			2					306
St. Olav	4		11		196	5	1	4	1	1			1	1	225
Borg	13		65	2	5	56	3	5	2	1		2		1	155
Kalnes	3	1	30			2	71	3		1	3	1	1		116
Greåker	7	2	46	1	5	6	1	240	7	9		4		3	331
Fredrik II	4		39		2			4	322	2	2	1			376
Glemmen	19	5	123	3	3	7	2	5	22	183		1		1	374
Kirkeparken	7	2	26								279	1			315
Malakoff	20		70	1		3		2	3	3	8	189	2	1	296
Askim	12	2	70			1			1			5	223	6	320
Mysen	14	4	55	1	1	4	1	1	1			2	16	183	283
Alle	231	192	631	239	214	98	93	273	367	216	301	207	252	207	3521

3.1.4 De 231 som var utenfor

Vi har sett nærmere på de 231 ungdommene som var utenfor videregående opplæring i desember 2018.

42 prosent av dem var jenter og 58 prosent var gutter, de hadde en gjennomsnittskarakter fra tiende klasse på 3,20 (20 av dem hadde ikke tellende karakterer fra tiende klasse), og de hadde et gjennomsnittlig fravær i tiende klasse på 19 dager og 18 timer. 84 av dem var allerede utenfor og 11 hadde sluttet det første skoleåret og begynt på nytt og gjennomført det andre. De er overrepresentert på de yrkesfag utdanningsprogrammene BA, DH, EL, HO, SS og TP (det som er omtalt i dette avsnittet er ikke vist i tabell).

Disse 231 ungdommene hadde altså lave karakterer og høyt fravær fra tiende klasse, det er flere gutter enn jenter, mange var allerede utenfor og flere hadde vært utenfor tidligere. De er overrepresentert på utdanningsprogrammer hvor det tradisjonelt er mange sluttet. Det betyr at de bærer kjennetegn som gjør at man kunne forvente at en del av dem skulle avbryte sin videregående opplæring.

Men selv om det er slik, så er det flere av dem som når de sluttet var i god posisjon for å kunne fullføre videregående opplæring.

Dette kommer frem når vi ser på hvor i videregående opplæring de 231 ungdommene var på slutten av det andre skoleåret våren 2018, sammenholdt med deres kompetanseoppnåelse etter to år i videregående opplæring (tabell 3.4).

Tabell 3.4 Kompetanseoppnåelse etter to skoleår etter retning og nivå på slutten av andre skoleår for 196 elever som var utenfor videregående opplæring i desember i det tredje skoleåret

Vår 2018	Bestått Vg1 og Vg2	Bestått Vg1 eller Vg2	Bestått verken Vg1 eller Vg2	Bestått verken Vg1 eller Vg2 - utenfor vår 18	Alle
Ikke i videregående opplæring	0	22	0	62	84
Vg1 – YF	0	7	7	0	14
Vg1 – STF	0	3	7	0	10
Vg2 – YF	58	32	11	0	101
Vg2 - STF	4	5	2	0	11
GK Vg1-2	0	1	9	0	10
Tilrettelagt	0	0	1	0	1
Alle	62	70	37	62	231

Tabell 3.4 viser at 84 av de 231 utenfor også var utenfor på slutten av år to, slik vi også har vist i figur 3.1. De øvrige 147 var i videregående opplæring våren 2018. 24 av de 231 gikk i Vg1, 14 på yrkesfag og 10 på studieforbereende. 112 av dem gikk på Vg2, 101 på yrkesfag og 11 på studieforbereende. Elleve gikk i et grunnkompetanseløp eller i et tilrettelagt løp.

Ingen av de 24 som gikk i Vg1 og de 11 som gikk i grunnkompetanseløp og i et tilrettelagt tilbud har bestått både Vg1 og Vg2 etter to år. 10 av de som gikk i Vg1 har bestått enten et Vg1 eller et Vg2. Disse 35 ungdommene er sannsynligvis langt unna å kunne fullføre og bestå videregående opplæring, og en forklaring på at de slutter kan være at de strever faglig og ikke opplever mestring.

Blant de 112 som gikk i Vg2 på slutten av det andre året og som ikke er i videregående opplæring i desember i det tredje året ser vi at så mange som 62 ungdommer har bestått både Vg1 og Vg2, og 37 unge har bestått enten Vg1 eller Vg2. Alle disse 99 ungdommene, som utgjør 43 prosent av de som var utenfor i desember det tredje året, har prestert så godt de to første årene at de har potensial for å fullføre og bestå. Og 62 av dem har altså gått to år og bestått begge årene. Det handler om å gjennomføre to år i lære eller et år i skole før de har fag-/svennebrev eller vitnemål.

Vi ser her et fenomen som er registrert i flere studier tidligere, nemlig at unge som har fullført og bestått Vg2, særlig på yrkesfag, avbryter videregående opplæring på dette punktet i løpet. Tidligere studier har vist at det er flere som slutter mellom skoleår enn i skoleår, og særlig på yrkesfag etter år to (Markussen mfl. 2008, Markussen mfl. 2012, Markussen & Seland 2012). I figur 3.1 ser vi at av de 59 unge som var utenfor videregående skole ved starten av skoleår to, hadde noen flere sluttet mellom skoleår enn i skoleår (31 mot 28). Mellom år to og tre sluttet 112 ungdommer, mens det sluttet 84 ungdommer i år 2. I høstsemesteret 2018 sluttet 35 ungdommer. Vi ser her en indikasjon på at vi også i denne studien vil identifisere flere overgangssluttere enn skoleårssluttere. Dette kommer vi endelig tilbake til i sluttrapporten.

Vi ser at de 231 som er utenfor videregående opplæring i desember det tredje året kan deles i tre grupper:

- 84 ungdommer som allerede var utenfor ved slutten av år to
- 35 ungdommer som ved slutten av år to var i Vg1- eller grunnkompetanseløp, og som sannsynligvis har hatt faglige vansker og opplevd lite mestring
- 50 ungdommer som ved slutten av år to har gjennomført Vg1 og Vg2, men som ikke har bestått både Vg1 og Vg2
- 62 ungdommer som ved slutten av år to har bestått både Vg1 og Vg2, og som dermed er i posisjon til å fortsette mot en studie- eller yrkeskompetanse

Et viktig spørsmål er om skolene eller fylkeskommunen (Oppfølgingstjenesten) på grunnlag av denne kunnskapen kunne gjort noe for å holde disse ungdommene innenfor videregående opplæring.

Når det gjelder de 84 som allerede var utenfor, visste skolene og Oppfølgings-tjenesten om dem. Når man vet hvem de er, er det også mulig å målrette innsats for å få de til å returnere til videregående opplæring.

Når det gjelder de 62 som hadde bestått både Vg1 og Vg2 etter to år, er det vanskelig å ha kunnskap om at de er i faresonen for å slutte. De har bestått både Vg1 og Vg2, og har det nødvendige utgangspunktet for å fortsette, og kan være vanskelig å forutse. Man kunne tenke seg at man fikk et forvarsel ved at de ikke søkte videregående opplæring foran det tredje skoleåret, men det gjelder bare for 10 av de 62.

Når det gjelder de 35 som ved slutten av år to var i Vg1- eller grunnkompetan-seløp og de 50 ungdommer som ved slutten av år to har gjennomført Vg1 og Vg2, men som ikke har bestått både Vg1 og Vg2, bærer de kjennetegn som indikerer at de er potensielle sluttere. Man kan tenke seg at de kunne vært identifisert og forebyggende tiltak satt i verk. På den andre siden er det mange andre som er i en lignende situasjon, men som har fortsatt. Det kan være vanskelig på forhånd å identifisere disse ungdommene som faktisk avbryter videregående opplæring.

Ungdom som allerede har sluttet kjenner man til, slik at det er mulig å sette i verk tiltak. Ut fra den ovenstående drøftingen ser det imidlertid ut til at det er komplisert å skulle fange opp potensielle sluttere basert på generell kunnskap om karakterer, fravær, bestått mm. På den enkelte skole hvor man kjenner elevene godt, vil det sannsynligvis være lettere å se og fange opp faresignaler, slik at tiltak for å holde på elevene kan iverksettes.

4 Oppsummering, drøfting og noen forslag

I denne studien følger vi elever som begynte i videregående skole i Østfold gjennom tre og et halvt år i videregående opplæring. I dette arbeidsnotatet, som er den andre delrapporten i prosjektet, følger vi elevene gjennom det andre året i videregående opplæring og inn i det tredje. I første delrapport fra 2017, fulgte vi elevene gjennom det første året og inn i det andre. I sluttrapporten som kommer våren 2020, følger vi elevene gjennom tre år i videregående opplæring og inn i det fjerde.

I dette arbeidsnotatet har vi sett på resultater etter to år i videregående skole, målt med kompetanseoppnåelse og karakterer, og vi har sett på overgangen til det tredje året i videregående opplæring. Vi vil peke på noen særlig interessante funn.

4.1.1 Kunnskapsgrunnlaget fra grunnskolen betyr mye

Vi finner en sterk og tydelig sammenheng mellom elevenes kunnskapsgrunnlag fra grunnskolen, målt med karakterer fra tiende klasse, og resultater i videregående opplæring, både målt med kompetanseoppnåelse og karakterer.

Elevene som har bestått både Vg1 og Vg2 etter to år har høyere gjennomsnittskarakterer fra grunnskolen enn andre, og de som verken har bestått Vg1 eller Vg2 etter to år, og samtidig er utenfor videregående opplæring på slutten av det andre året, har de laveste gjennomsnittskarakterene.

Det er svært sterk og tydelig sammenheng mellom karakterer fra tiende klasse og karakterer etter første og andre året i videregående skole: Jo bedre karakterer fra tiende klasse, jo bedre karakterer første og andre år i videregående skole.

Disse tydelige sammenhengene mellom kunnskapsgrunnlaget fra grunnskolen og resultater etter år to i videregående skole, gjelder både gutter og jenter på studieforberedende og yrkesfag.

Dette er funn som er sammenfallende med funn fra omfattende forskning gjennom flere tiår (Rumberger 2011, Lamb mfl. 2011, Markussen 2016, Byrhagen mfl 2006): Kunnskapsgrunnlaget på et nivå i utdanningssystemet er det som har

sterkest direkte effekt på faglige prestasjoner på neste nivå. Hvor stor betydning kunnskapsgrunnlaget har for vårt utvalg, sammenholdt med andre forhold, vil vi kunne si noe om etter at vi har gjennomført multivariate analyser som presenteres i prosjektets sluttrapport.

4.1.2 Skoleengasjement har stor betydning

Vi finner at det å komme inn på førsteønske det første året i videregående skole, har betydning for kompetanseoppnåelse etter to år: De som har fått innfridd førsteønske har bestått både Vg1 og Vg2 i betydelig større grad enn de som ikke har fått det. Blant slutterne vi intervjuet oppga mange at de sluttet fordi de ikke var kommet inn på sitt førsteønske.

Vi finner at elever på yrkesfag, både jenter og gutter, har en positiv karakterutvikling fra tiende klasse til det første året i videregående skole, de presterer i gjennomsnitt bedre målt med karakterer. En av forklaringene på dette kan være at de (endelig) får lov til å begynne å utdanne seg innenfor et yrke og et område som de interesserer seg for og har lyst til å jobbe med.

Vi finner tydelig sammenheng mellom fravær fra tiende klasse og kompetanseoppnåelse etter to år i videregående skole: de som har bestått både Vg1 og Vg2 etter to år, har det desidert laveste fraværet med seg fra tiende klasse, og de som verken har bestått Vg1 eller Vg2 etter to år, og samtidig er utenfor videregående opplæring på slutten av det andre året, har det desidert høyeste fraværet med seg fra tiende klasse. Videre finner vi tydelig sammenheng mellom fravær i tiende klasse og karakterer fra år to i videregående skole: Jo lavere fravær i tiende jo bedre karakterer fra år to i videregående skole.

Felles for disse funnene knyttet til førsteønske, positiv karakterutvikling på yrkesfag og fravær i tiende klasse, er at de handler om skoleengasjement. Å få gå på det utdanningstilbudet man ønsker, kan bety økt skoleengasjement sammenlignet med å måtte gå på et tilbud man ikke ønsker å gå på. Å få begynne på yrkesfag og jobbe med noe man har lyst til og som man er interessert i, i stedet for alle fellefagene som man er lei av og kanskje ikke mestrer, kan bety økt skoleengasjement. Å begynne å være mye bort fra skolen, kan være et signal om at man ikke finner seg til rett på denne arenaen, et signal om redusert skoleengasjement. I den internasjonale dropout-forskningen står begrepet «school-engagement» sentralt, og redusert skoleengasjement ansees som en sentral prediktor for dropout (Rumberger 2011, Markussen 2016, Blöndal & Adalbjarnardottir 2012, Fredricks mfl 2004). Rumberger (2011) fremhever økende fravær som kanskje det sterkeste og tydeligste målet på «school-dis-engagement».

Vi finner altså tydelige sammenhenger mellom ulike mål på skoleengasjement og prestasjoner: Økt skoleengasjement henger sammen med å bestå Vg1 og Vg2

og å oppnå gode karakterer, mens redusert skoleengasjement henger sammen med å ikke bestå Vg1 og Vg2 og å oppnå svake karakterer. Hvor stor betydning skoleengasjement har for vårt utvalg, sammenholdt med andre forhold, vil vi kunne si noe om etter at vi har gjennomført multivariate analyser som presenteres i prosjektets sluttrapport.

4.1.3 Kjønnforskjeller i prestasjoner opprettholdes

Vi finner at forskjellen i gjennomsnittskarakter fra tiende klasse mellom jenter og gutter på studieforbereende er 0,34 karakterpoeng. På yrkesfag er forskjellen 0,32 karakterpoeng. I begge tilfeller er det jentene som har det høyeste snittet. Etter det andre året har fortsatt jentene høyest snitt. På studieforbereende er forskjellen til guttene 0,33 og på yrkesfag 0,46 karakterpoeng. Forskjellen mellom jenter og gutter er altså så godt som uendret på studieforbereende, men den øker noe i jentenes favør på yrkesfag.

Når vi sammenligner gutter og jenter med like karakterer fra tiende klasse, er hovedbildet at det er små forskjeller i prestasjonsnivå mellom gutter og jenter, både på yrkesfag og studieforbereende og i første og andre år i videregående. I noen tilfeller gjør guttene det bedre enn jentene og i andre tilfeller er det motsatt.

Konklusjonen er at karakterforskjellene mellom guttene og jentene som er skapt i ungdomsskolen og som elevene hadde med seg inn i videregående skole opprettholdes, men at forskjellene, til tross for noe økning mellom jenter og gutter på yrkesfag, ikke forsterkes vesentlig gjennom to år i videregående.

4.1.4 Varierende undervisningskvalitet?

Vi finner betydelig variasjon i prestasjoner og resultater etter to år i videregående skole avhengig av hvilken ungdomsskole elevene hadde gått på. Det gjelder andelen som har bestått både Vg1 og Vg2 etter to år, varierende mellom 63 og 84 prosent, og det gjelder gjennomsnittskarakteren fra andre år i videregående. Denne varierte 0,79 karakterpoeng mellom 4,23 og 3,44 blant yrkesfagelevne og 0,77 karakterpoeng mellom 4,39 og 3,62 blant elevene på studieforbereende.

Vi finner også betydelig variasjon i prestasjoner og resultater etter to år i videregående avhengig av hvilken videregående skole elevene går på. Det gjelder andelen som har bestått både Vg1 og Vg2 etter to år, varierende mellom 48 og 74 prosent på yrkesfag, og mellom 76 og 88 prosent på studieforbereende. Det gjelder også karakterutviklingen fra tiende til første år i videregående og videre til andre år i videregående. Noen skoler hadde ingen karakterutvikling, mens andre hadde en relativt betydelig karakterutvikling. Ytterpunktene er representert ved en skole hvor det var negativ karakterutvikling på 0,58 karakterpoeng fra tiende

klasse til første år i videregående blant jentene på studieforberedende, og en annen skole hvor det var positiv karakterutvikling på 0,40 karakterpoeng blant jentene på yrkesfag.

Den variasjonen vi ser i prestasjoner og resultater i videregående avhengig av hvilken ungdomsskole elevene hadde gått, og også avhengig av hvilken videregående skole de gikk på, kan delvis forklares. En forklaring kan være at på noen av skolene, både ungdomsskoler og videregående skoler, har elevene foreldre med høyere utdanning enn på andre skoler. En annen forklaring kan være at noen skoler har relativt flere elever med spesialundervisning eller andre elevgrupper med svake faglige forutsetninger, forhold som påvirker kompetanseoppnåelse og karakternivå. En tredje forklaring kan være at noen videregående skoler har rekruttert elever med høyere karakterer enn andre videregående skoler. En fjerde forklaring kan være at ulik sammensetning av utdanningsprogrammer på skolene påvirker kompetanseoppnåelse og prestasjoner.

Men ikke all den variasjon i prestasjoner og resultater som vi observerer kan forklares av disse forholdene. Våre funn gir derfor grunnlag for å fremme en hypotese om at noe av denne variasjonen kan skyldes varierende undervisningskvalitet på de enkelte ungdomsskoler og videregående skoler. Våre data gir ikke grunnlag for å konkludere på dette punktet. Dersom det er slik at ulike ungdomsskole og ulike videregående skoler faktisk gir elevene ulike muligheter for å prestere og oppnå gode resultater fra videregående opplæring, så er det svært bekymringsfullt. Skal man få bedre kunnskap om dette, er det behov for en omfattende studie med et annet design og innsamling av andre data⁶.

4.1.5 For mange slutter etter yrkesfaglig Vg2

Vi finner at i desember i det tredje skoleåret var 231 unge, tilsvarende 6,6 prosent av vårt utvalg utenfor videregående opplæring. 147 av disse, altså over halvparten av de som var utenfor og 4,2 prosent av vårt utvalg, var i videregående opplæring ved slutten av det andre året, og er altså utenfor i starten av det tredje året. Vi finner også at 62 av disse, altså hver fjerde av de som var utenfor, hadde bestått Vg1 og Vg2, og dermed var i en posisjon til å fortsette i videregående opplæring i det tredje året og sikte mot en studie- eller yrkeskompetanse.

Dette fenomenet, at noen unge avbryter videregående opplæring etter yrkesfaglig Vg2, er i overensstemmelse med tidligere funn. Markussen mfl. (2008),

⁶ Skolebidragsindikatorene som er presentert de tre siste årene, kan gi en indikasjon på hvor mye de enkelte ungdomsskoler og videregående skoler bidrar til elevenes læring og resultater. Når vi foreslår en omfattende studie for å undersøke undervisningskvalitet i ungdomsskole og videregående skole, tenker vi oss et annet design enn skolebidragsindikator-designet. En slik omfattende studie ville, etter vår vurdering, måtte, i tillegg til kvantitative analyser, også inkludere en omfattende kvalitativ data-innsamling gjennom observasjon og intervju.

Markussen mfl. (2012) og Markussen og Seland (2012), har funnet at det er flere som slutter mellom skoleår (overgangssluttere) enn i skoleår (skoleårssluttere), og har vist at det som særlig bidrar til dette er avbrudd etter yrkesfaglig Vg2. En forklaring på dette kan være at unge som ikke får den læreplassen de ønsker, heller slutter enn å begynne på påbygging til generell studiekompetanse eller å ta lærefag i skole. En annen forklaring kan være at noen ikke ønsker å fortsette i lære og heller ikke med påbygging til generell studiekompetanse, og at fylkeskommunen ikke tilbyr et reelt alternativ. Og noen kan kanskje ha forsøkt seg på læreplass, lærefag i skole eller påbygging til generell studiekompetanse, for utover høsten å oppdage at dette ikke er det rette for dem.

4.1.6 Flest sluttere oppgir skoleeksterne forklaringer

Vi kjenner forklaringen på sluttingen for 137 av de 164 som var utenfor ved slutten av år to. 61 av disse, 45 prosent, oppga skoleinterne forklaringer som bl.a. at de var skolelei, hadde valgt feil eller ikke var kommet inn på førsteønske. Flest av disse, 16 unge, forklarte sluttingen med at de ikke var kommet inn på førsteønske.

76 av de 137, 55 prosent, forklarte sluttingen med skoleeksterne forklaringer som bl.a. psykiske vansker eller angst, fysisk sykdom eller personlige vansker. Flest av disse, 22 unge, forklarte sluttingen med at de hadde psykiske vansker eller angst. Det er altså flere som gir skoleeksterne enn skoleinterne forklaringer på at de slutter, og flest oppgir altså at de har psykiske vansker og angst.

Vi ser altså at mange slutter og oppgir forklaringer som vi betegner som skoleeksterne. Dette er i tråd med funn i første delrapport i dette prosjektet. Funnet gjør også at man kan reise spørsmål ved om skolen og lærerne har tilstrekkelig kompetanse til å sette i verk de riktige tiltakene for å forsøke å holde disse ungdommene i videregående skole.

4.1.7 Hva kan fylkeskommunen og de videregående skolene gjøre?

Vi har, som også tidligere forskning har vist, funnet sterk sammenheng mellom karakterer og fravær i tiende klasse og kompetanseoppnåelse og resultater i videregående opplæring. Vår vurdering er at denne kunnskapen kan de videregående skolene bruke til i sterkere grad å identifisere elever på et tidlig tidspunkt med tanke på å forebygge slutting, samt å kunne gi elever med et svakt faglig utgangspunkt og et svakt skoleengasjement en bedre tilpasset opplæring med tanke på bedre kompetanseoppnåelse og bedre resultater.

Dette vil kunne komme både jenter og gutter til gode, ettersom våre funn indikerer at de prestasjonsforskjellene som fins mellom gutter og jenter i

videregående skole, ikke er skapt der, men at dette er forskjeller som de unge har med seg fra grunnskolen, og som opprettholdes gjennom videregående opplæring.

Vi finner altså stor variasjon i prestasjoner og resultater avhengig av hvilken ungdomsskole og hvilken videregående skole de unge har gått på, og fremmer en hypotese om at en forklaring kan være varierende undervisningskvalitet både på ungdomsskolene og på de videregående skolene i Østfold. En oppfølging av dette funnet og denne hypotesen kan være et forskningsprosjekt som undersøker dette.

Det bør også være en viktig oppgave å arbeide for å redusere sluttingen etter Vg2 blant elevene på yrkesfag. Altfor mange avbryter her, mange som sannsynligvis ville blitt dersom fylkeskommunen eller en videregående skole hadde kunnet tilby et reelt utdanningsalternativ når de unge ikke får læreplass, eller ikke ønsker å begynne i lære, ta lærefag i skole eller begynne på påbygging til generell studiekompetanse. De videregående skolene og fylkeskommunen jobber ikke godt nok med å hindre avbrudd etter yrkesfaglig Vg2, og i realiteten mister en del ungdommer retten til tre års videregående opplæring.

Referanser

- Blöndal, K.S. & Adalbjarnardóttir, S. (2012). Student disengagement in relation to expected and unexpected educational pathways. *Scandinavian Journal of Educational Research* 56(1): 85-100.
- Byrhagen, K., Falch, T. & Strøm, B. (2006). Frafall i videregående opplæring: Betydningen av grunnskolekarakterer, studieretning og fylke. Rapport 8. Trondheim: SØF.
- Fredricks, J.A., Blumenfeld, P.C. & Paris, A.H. (2004). School engagement: Potential of the concept, state of the evidence. *Review of educational research* 74(1): 59-109.
- Lamb, S., Markussen, E., Teese, R., Sandberg, N., & Polesel, J. (eds.) (2011). *School dropout and completion: international comparative studies in theory and policy*, Springer: Dordrecht
- Markussen, E. (2017). *Det første året. Gjennomføring av videregående opplæring i Østfold 2016-2021. Delrapport 1*. Arbeidsnotat 11. Oslo: NIFU
- Markussen, E. (2016). Forskjell på folk! Om å avbryte videregående opplæring før tida – og konsekvensene for overgang til arbeidslivet. I Regaard, K. & Rogstad, J. (red). *De frafalne. Om frafall i videregående opplæring – hvem er de, hva vil de, og hva kan gjøres?* Oslo: Gyldendal.
- Markussen, E., Frøseth, M.W., Lødding, B. & Sandberg, N. (2008). Bortvalg og kompetanse. Gjennomføring, bortvalg og kompetanseoppnåelse i videregående opplæring blant 9749 ungdommer som gikk ut av grunnskolen på Østlandet våren 2002. Hovedfunn, konklusjoner og implikasjoner fem år etter. Rapport 13. Oslo: NIFU STEP
- Markussen, E., Lødding, B. & Holen, S. (2012). De' hær e'kke nokka for mæ. Om bortvalg, gjennomføring og kompetanseoppnåelse i videregående skole i Finnmark i skoleåret 2010-2011. Rapport 10. Oslo: NIFU
- Markussen, E. & Seland, I. (2012). Å redusere bortvalg - bare skolens ansvar? En undersøkelse av bortvalg ved de videregående skolene i Akershus fylkeskommune i skoleåret 2010-2011. Rapport 6. Oslo: NIFU
- Rumberger, R. (2011). *Dropping out. Why students drop out of high school and what can be done about it*. Cambridge: Harvard University Press.

Nordisk institutt for studier av
innovasjon, forskning og utdanning

Nordic institute for Studies in
Innovation, Research and Education

www.nifu.no